

# MONTAGEANLEITUNG MASSGEFERTIGTES STAHL-GLEITÜRSYSTEM

**1:** Legen Sie den Verlauf der Deckenschiene fest und übertragen die Bohrpunkte der Deckenschiene auf den Untergrund. Verwenden Sie für den Untergrund angepasste Schraubensysteme.

**2:** Montage der Deckenschiene (Bild 1).

**3:** Legen Sie die Bodenschiene (ohne die Abdeck-Clipleiste) auf den Boden und richten diese annähernd zur Deckenschiene aus.

Aufgrund der rückseitig angebrachten unteren Türrollen springt die Bodenschiene gegenüber der Deckenschiene-Vorderkante um 28 mm zurück (Bild 3). Stellen Sie ein Gleittürelement in die Deckenschiene und auf die Bodenschiene.

**4:** Ausrichtung der Bodenschiene zur Deckenschiene durch Anhalten einer Wasserwaage an das Gleittürelement. Das Türelement sollte über die ganze Schienenlänge im Lot laufen (Bild 2).

**5:** Nachdem der Parallelverlauf der Gleittüren sichergestellt ist, die Bohrpunkte der Bodenschiene auf den Untergrund übertragen (Bild 4).

Das Türelement aushängen. Verwenden Sie für die Montage der Bodenschiene an den Untergrund angepasste Schraubensysteme.

**6:** Nach dem Anschrauben der Bodenschiene wird die Abdeck-Clipleiste auf die Bodenschiene geclipst. Diese deckt die Schrauben ab (Bild 5).

**7:** Sie können nun Ihre Türen gemäß Ihrer Planung aufstellen. Achten Sie darauf, wieviele Türen in der jeweiligen Spur laufen.

**8:** Mit Hilfe der Positionierer werden die Türen an der gewünschten Stelle positioniert. Pro Tür wird ein Positionierer genutzt. Für die Montage der Positionierer wird in die Schienenführung ein 3 mm starkes Loch gebohrt, in welches der rückseitige Stift des Positionierers gedrückt wird. Bei den äußeren Türen ist das Bohrloch für den Positionierer 55 mm von der Wand oder dem Schrankstollen entfernt (Bild 6).

Bei den mittleren Türen die gewünschte Stellung der Türen suchen und die Mitte einer unteren Türrolle auf die Bodenschiene übertragen.

Wie oben beschrieben ein 3 mm starkes Loch in die Schienenführung bohren und den Stift des Positionierers in das Loch drücken.

**9:** Die unteren Türrollen sind höhenverstellbar, so daß die Gleittür in der Höhe reguliert werden kann (Bild 7).



Bild 1



Bild 2



Bild 4



Bild 6



Bild 3

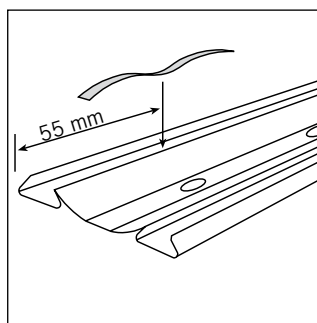

Bild 5

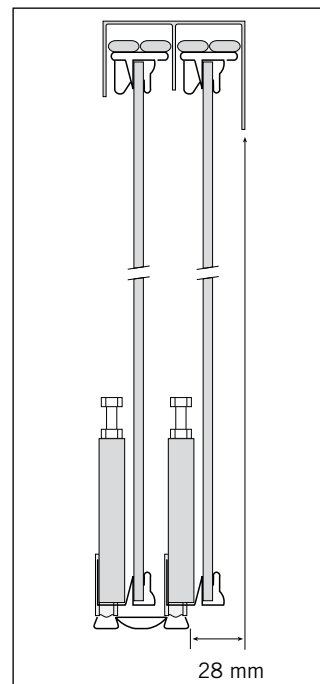
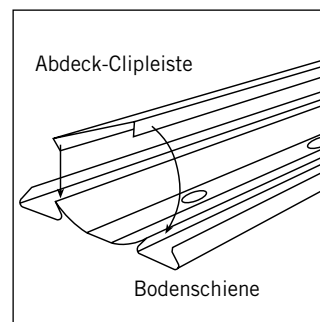
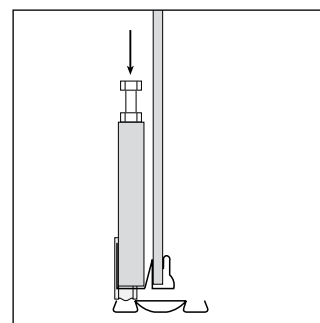

Bild 7