

Detailarbeit!

Mit dem Schranksystem-Galant schaffen Sie neue Stauräume. Durchdachter Wohnkomfort nach Maß z.B. mit einem begehbaren Kleiderschrank. Durch das hohe Maß an Vorfertigung ist die Montage besonders einfach. Auch das Innenleben, angefangen beim Krawattenhalter bis zum Kleiderlift, kann sich sehen lassen.



Holzteile

- Melamin-Oberflächen
- Träger Span E1

- Alle Holzteile
in diesen Dekoren möglich:
- 1a/20 Reinweiß
 - 1b/11 Alabaster creme
 - 1b/16 Hellgrau
 - 1c/12 Ahorn
 - 1c/13 Buche
 - 1c/21 Fino bronze
 - 1c/27 Kabongo hell
 - 1c/29 Java Walnut



Aufbau

- Je nach Breite des gewünschten Schrankes werden entsprechend viele Basismodule benötigt. Die einzelnen Basismodule werden aneinander gebaut.
- **Den Abschluss rechts bildet immer der Stollen V, dieser wird bei jeder Schranklösung einmal benötigt, egal aus wievielen Basismodulen der Schrank besteht.**
- Lochreihen im 32 mm Raster mit 3 mm Bohrdurchmesser durchgehend. Die Position der Böden und Schubkastenblöcke ist innerhalb des Rasters frei wählbar.
- Konstruktions-, Kranz- und Sockelböden sind über verdeckte Spezialbeschläge mit den Seiten verbunden, wodurch eine hohe Stabilität erreicht wird.
- Die 8 mm starke Rückwand wird in eine umlaufende Nut eingeschoben und stabilisiert dadurch den gesamten Korpus.



Schrank-Zubehör

- Nutzen Sie je nach Bedarf unser funktionelles Zubehör.



Intelligentes Licht im Schrank

- Mit dem Öffnen der Gleittür dreht sich die 12V-Halogenlampe aus dem Schrank und aktiviert dabei die Einschalt-Automatik. Mit dem Schließen der Tür dreht sich die Lampe wieder in den Schrank und das Licht erlischt.
- Lampe kann sowohl nach rechts wie auch nach links schwenken
- Inklusive Sicherheitstransformator 230V/12V
- Transformator integriert im Lampengehäuse
- 2 m Zuleitung mit Euro-Flachstecker zum Anschluß 230V
- Inklusive Halogen-Leuchtmittel, 20 Watt, Ø 35 mm
- Leuchtmittel mit maximal 20 Watt einsetzbar

Art-Nr.

23LISB0000

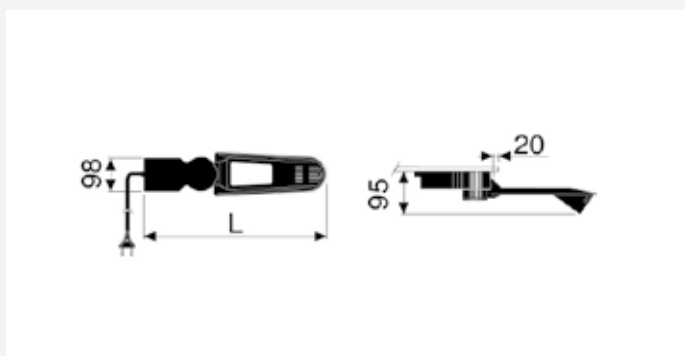
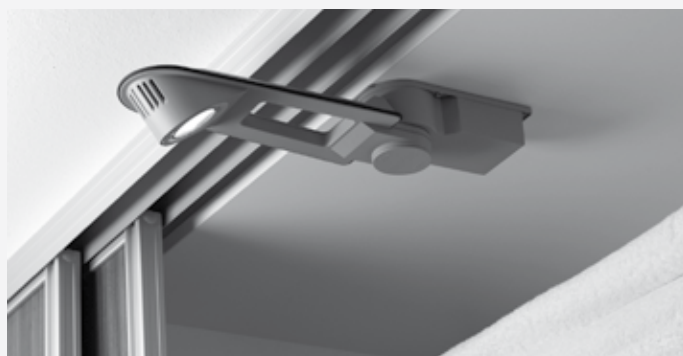

Schubladen / Register

- Schubladen sind in verschiedenen Ausführungen und Auszügen zu bekommen
- Die Laden werden in Breite und Tiefe maßgefertigt
- Grundsätzlich werden die Schubladen mit einer Aufdoppelung links und rechts zwischen die Stollen des Basismoduls geschraubt. Die Aufdoppelung gewährleistet das Öffnen der Laden, wenn vor dem Schranksystem Gleittüren laufen.
- Die Anzahl der Schubladen übereinander ist wählbar.

- Register sind in 2 Breiten möglich, hier ist die Modulbreite jeweils fest definiert.
- Grundsätzlich werden die Register mit einer Aufdoppelung links und rechts zwischen die Stollen des Basismoduls geschraubt. Die Aufdoppelung gewährleistet das Öffnen der Register, wenn vor dem Schranksystem Gleittüren laufen.
- Die Anzahl der Register übereinander ist wählbar.



Tiefe bis 352 mm

	J	11	E	12	F	G	13	4	5
Höhe in mm	bis 1300	bis 1300	-	-	-	-	-	160	330
Tiefe in mm	bis 352	bis 352	bis 329	bis 329	bis 329	bis 329	-	-	-
Wandstärke in mm	19	19/35	19	35	19	8	-	19	19
Breite	X lieferbar / - nicht lieferbar								
bis 150 mm	-	-	-	-	-	-	-	-	-
bis 300 mm	-	-	-	-	-	-	-	-	-
bis 400 mm	X	X	X	X	X	X	X	X ²	X ²
bis 600 mm	X	X	X	X	X	X	X	X ²	X ²
bis 800 mm	X	X	X	X	X	X	X	X ²	X ²
bis 1000 mm	X	X	X	X	X	X	X	X ²	X ²
bis 1200 mm	-	X	-	X	-	-	X	-	-
bis 1400 mm	-	X	-	X	-	-	X	-	-
Schenkel 822 mm ¹	-	-	-	-	-	-	-	-	-

¹Maß inklusive Stollen, andere Schenkellängen auf Anfrage möglich

²Mindesttiefe für Module mit Schubkästen: 350 mm

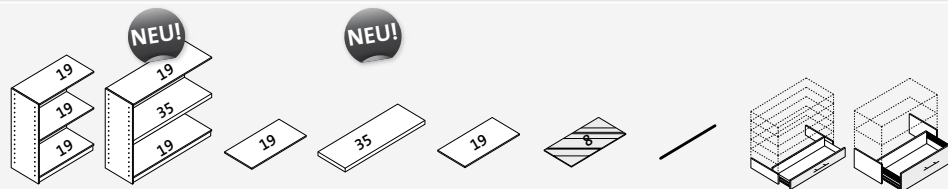

Legende

	J	11	E	12	F	G	13	4	5
Basismodul 1 Stollen 1 Kranzboden 1 Sockelboden 1 Konstruktionsboden 1 Rückwand		Basismodul 1 Stollen 1 Kranzboden 1 Sockelboden 1 Sandwichkonstruktionsboden 1 Rückwand Schubladen nur ganz unten möglich!	Konstruktionsboden 19 mm stark	Sandwichkonstruktionsboden 35 mm stark	Einlegeboden 19 mm stark	Glasboden 8 mm stark mit geschliffenen und polierten Kanten	Kleiderstange inklusive Halterungen zum Anschrauben an Stollen oder Konstruktionsboden	Schublade zum Einbau in Basismodul: Lade = 1 Raster hoch, mit Blum-Auszug, Anzahl Läden übereinander wählbar (max. 6 Läden = 6 Rasterhöhen), Preis pro Lade, Läden 4 + 5 kombinierbar auf bis zu 6 Rasterhöhen	Schublade zum Einbau in Basismodul: Lade = 2 Raster hoch, mit Blum-Auszug und Reling-Aufsatz aus Glas, Anzahl Läden übereinander wählbar (max. 3 Läden = 6 Rasterhöhen), Preis pro Lade, Läden 4 + 5 kombinierbar auf bis zu 6 Rasterhöhen

Tiefe bis 589 mm

	J	11	E	12	F	G	13	4	5
Höhe in mm	bis 1300	bis 1300	-	-	-	-	-	160	330
Tiefe in mm	bis 589	bis 589	bis 566	bis 566	bis 566	bis 566	-	-	-
Wandstärke in mm	19	19/35	19	35	19	8	-	19	19
Breite	X lieferbar / - nicht lieferbar								
bis 150 mm	-	-	-	-	-	-	-	-	-
bis 300 mm	-	-	-	-	-	-	-	-	-
bis 400 mm	X	X	X	X	X	X	X	X	X
bis 600 mm	X	X	X	X	X	X	X	X	X
bis 800 mm	X	X	X	X	X	X	X	X	X
bis 1000 mm	X	X	X	X	X	X	X	X	X
bis 1200 mm	-	X	-	X	-	-	X	-	-
bis 1400 mm	-	X	-	X	-	-	X	-	-
Schenkel 1059 mm ¹	-	-	-	-	-	-	-	-	-
Register für Modulbreite 569 mm ⁴	-	-	-	-	-	-	-	-	-
Register für Modulbreite 950 mm ⁴	-	-	-	-	-	-	-	-	-

¹Maß inklusive Stollen, andere Schenkellängen auf Anfrage möglich

⁴Register sind nur mit fester Modulbreite möglich, andere Modulbreiten auf Anfrage

6	7	10	T	D	V	W	Z	3	Rahmen- Falttür	Rahmen- Drehtür	Drehtür	Blend- rahmen
330	330	176	bis 1300	-	bis 1300	bis 1300	-	bis 1300	bis 2600	bis 2600	bis 3000	bis 3000
-	-	500-589	bis 352	bis 329	bis 352	bis 463	bis 461	-	-	-	-	-
19	19	19	19	19	19	19	19	19	10	10	19	19
X lieferbar / - nicht lieferbar								lfdm	Stück			
-	-	-	-	-	-	-	-	-	Technische Infos Typenliste individuelle Türsysteme			
-	-	-	-	-	-	-	-	-				
-	-	-	-	-	X ³	X ³	X	-				
-	-	-	-	-	X ³	X ³	X	-				
-	-	-	-	-	X ³	X ³	X	-				
-	-	-	-	-	X ³	X ³	X	-				
-	-	-	-	-	X ³	X ³	X	-				
-	-	-	X	X	-	-	-	-				
-	-	-	-	-	-	-	-	-				

³Mehrpriß für Abschrägungen pro Stollen oder Außenseite Lieferzeit ca. 3-5 Arbeitswochen

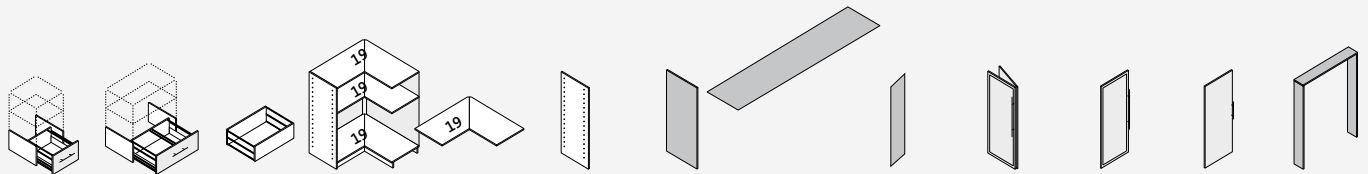

6	7	10	T	D	V	W	Z	3	Rahmen- Falttür	Rahmen- Drehtür	Drehtür	Blend- rahmen
1 Korpus mit Register zum Einbau in Basismodul: Register mit hochwertigem Blum-Auszug, Anzahl Register übereinander wählbar (max. 3 Register), Preis pro Register	1 Korpus mit Doppel-Register zum Einbau in Basismodul: Doppel-Register mit hochwertigem Blum-Auszug, Anzahl Doppel-Register übereinander wählbar (max. 3), Preis pro Doppel-Register	Ausziehbarer Rellingboden, links und rechts Metallgitter, vorne und hinten sowie Boden Melamin-Platte	Basismodul Ecklösung 1 Stollen 1 Eckkranzboden 1 Ecksockelboden 1 Eckkonstruktionsboden 2 Rückwände 1 Vierteliste	Eckkonstruktionsboden	Stollen mit durchgehender Rasterlochbohrung	Außenseite nur erforderlich bei Einsatz von Gleittüren, wenn der Schrank nicht an eine Wand grenzt	Abschlusskranz nur erforderlich bei Einsatz von Gleittüren, wenn der Schrank oben nicht bis zur Decke reicht	Passblende ohne Kante				

6	7	10	T	D	V	W	Z	3	Rahmen- Falttür	Rahmen- Drehtür	Drehtür	Blend- rahmen
330	330	176	bis 1300	-	bis 1300	bis 1300	-	bis 1300	bis 2600	bis 2600	bis 3000	bis 3000
-	-	500 - 589	bis 589	bis 566	bis 589	bis 700	bis 698	-	-	-	-	-
19	19	19	19	19	19	19	19	19	10	10	19	19
X lieferbar / - nicht lieferbar								lfdm	Stück			
-	-	-	-	-	-	-	-	-	Technische Infos Typenliste individuelle Türsysteme			
-	-	-	-	-	-	-	-	-				
-	-	X	-	-	X ³	X ³	X	-				
-	-	X	-	-	X ³	X ³	X	-				
-	-	X	-	-	X ³	X ³	X	-				
-	-	-	-	-	X ³	X ³	X	-				
-	-	-	-	-	X ³	X ³	X	-				
-	-	-	X	X	-	-	-	-				
X ⁴	-	-	-	-	-	-	-	-				
-	X ⁴	-	-	-	-	-	-	-				

³Mehrpriß für Abschrägungen pro Stollen oder Außenseite Lieferzeit ca. 3-5 Arbeitswochen

Tiefe bis 352 mm

	J	11	E	12	F	G	13	4	5
Höhe in mm	bis 2000	bis 2000	-	-	-	-	-	160	330
Tiefe in mm	bis 352	bis 352	bis 329	bis 329	bis 329	bis 329	-	-	-
Wandstärke in mm	19	19/35	19	35	19	8	-	19	19
Breite	X lieferbar / - nicht lieferbar								
bis 150 mm	-	-	-	-	-	-	-	-	-
bis 300 mm	-	-	-	-	-	-	-	-	-
bis 400 mm	X	X	X	X	X	X	X	X ²	X ²
bis 600 mm	X	X	X	X	X	X	X	X ²	X ²
bis 800 mm	X	X	X	X	X	X	X	X ²	X ²
bis 1000 mm	X	X	X	X	X	X	X	X ²	X ²
bis 1200 mm	-	X	-	X	-	-	X	-	-
bis 1400 mm	-	X	-	X	-	-	X	-	-
Schenkel 822 mm ¹	-	-	-	-	-	-	-	-	-

¹Maß inklusive Stollen, andere Schenkellängen auf Anfrage möglich

²Mindesttiefe für Module mit Schubkästen: 350 mm

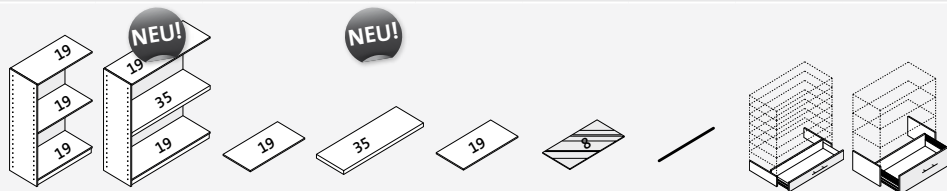

Legende

	J	11	E	12	F	G	13	4	5
Basismodul 1 Stollen 1 Kranzboden 1 Sockelboden 1 Konstruktionsboden 1 Rückwand		Basismodul 1 Stollen 1 Kranzboden 1 Sockelboden 1 Sandwichkonstruktionsboden 1 Rückwand	Konstruktionsboden 19 mm stark	Sandwichkonstruktionsboden 35 mm stark	Einlegeboden 19 mm stark	Glasboden 8 mm stark mit geschliffenen und polierten Kanten	Kleiderstange inklusive Halterungen zum Anschrauben an Stollen oder Konstruktionsboden	Schublade zum Einbau in Basismodul: Lade = 1 Raster hoch, mit Blum-Auszug, Anzahl Läden übereinander wählbar (max. 8 Läden = 8 Rasterhöhen), Preis pro Lade, Läden 4 + 5 kombinierbar auf bis zu 8 Rasterhöhen	Schublade zum Einbau in Basismodul: Lade = 2 Raster hoch, mit Blum-Auszug und Reling-Aufsatz aus Glas, Anzahl Läden übereinander wählbar (max. 4 Läden = 8 Rasterhöhen), Preis pro Lade, Läden 4 + 5 kombinierbar auf bis zu 8 Rasterhöhen
		Schubladen nur ganz unten möglich!							

Tiefe bis 589 mm

	J	11	E	12	F	G	13	4	5
Höhe in mm	bis 2000	bis 2000	-	-	-	-	-	160	330
Tiefe in mm	bis 589	bis 589	bis 566	bis 566	bis 566	bis 566	-	-	-
Wandstärke in mm	19	19/35	19	35	19	8	-	19	19
Breite	X lieferbar / - nicht lieferbar								
bis 150 mm	-	-	-	-	-	-	-	-	-
bis 300 mm	-	-	-	-	-	-	-	-	-
bis 400 mm	X	X	X	X	X	X	X	X	X
bis 600 mm	X	X	X	X	X	X	X	X	X
bis 800 mm	X	X	X	X	X	X	X	X	X
bis 1000 mm	X	X	X	X	X	X	X	X	X
bis 1200 mm	-	X	-	X	-	-	X	-	-
bis 1400 mm	-	X	-	X	-	-	X	-	-
Schenkel 1059 mm ¹	-	-	-	-	-	-	-	-	-
Register für Modulbreite 569 mm ⁴	-	-	-	-	-	-	-	-	-
Register für Modulbreite 950 mm ⁴	-	-	-	-	-	-	-	-	-

¹Maß inklusive Stollen, andere Schenkellängen auf Anfrage möglich

⁴Register sind nur mit fester Modulbreite möglich, andere Modulbreiten auf Anfrage

6	7	10	T	D	V	W	Z	3	Rahmen- Falttür	Rahmen- Drehtür	Drehtür	Blend- rahmen
330	330	176	bis 2000	-	bis 2000	bis 2000	-	bis 2000	bis 2600	bis 2600	bis 3000	bis 3000
-	-	500-589	bis 352	bis 329	bis 352	bis 463	bis 461	-	-	-	-	-
19	19	19	19	19	19	19	19	19	10	10	19	19
X lieferbar / - nicht lieferbar								lfdm	Stück			
-	-	-	-	-	-	-	-	-	Technische Infos Typenliste individuelle Türsysteme			
-	-	-	-	-	-	-	-	-				
-	-	-	-	-	X ³	X ³	X	-				
-	-	-	-	-	X ³	X ³	X	-				
-	-	-	-	-	X ³	X ³	X	-				
-	-	-	-	-	X ³	X ³	X	-				
-	-	-	-	-	X ³	X ³	X	-				
-	-	-	X	X	-	-	-	-				
-	-	-	-	-	-	-	-	-				

³Mehrpriß für Abschrägungen pro Stollen oder Außenseite

Lieferzeit ca. 3-5 Arbeitswochen

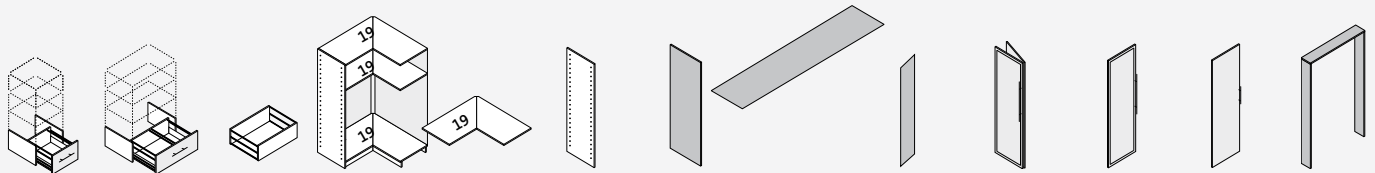

6	7	10	T	D	V	W	Z	3	Rahmen- Falttür	Rahmen- Drehtür	Drehtür	Blend- rahmen
1 Korpus mit Register zum Einbau in Basismodul: Register mit hochwertigem Blum-Auszug, Anzahl Register übereinander wählbar (max. 4 Register), Preis pro Register	1 Korpus mit Doppel-Register zum Einbau in Basismodul: Doppel-Register mit hochwertigem Blum-Auszug, Anzahl Doppel-Register übereinander wählbar (max. 4), Preis pro Doppel-Register	Ausziehbarer Rellingboden, links und rechts Metallgitter, vorne und hinten sowie Boden Melamin-Platte	Basismodul Ecklösung 1 Stollen 1 Eckkranzboden 1 Ecksockelboden 1 Eckkonstruktionsboden 2 Rückwände 1 Viertelste	Eckkonstruktionsboden	Stollen mit durchgehender Rasterlochbohrung	Außenseite nur erforderlich bei Einsatz von Gleittüren, wenn der Schrank nicht an eine Wand grenzt	Abschlusskranz nur erforderlich bei Einsatz von Gleittüren, wenn der Schrank oben nicht bis zur Decke reicht	Passblende ohne Kante				

6	7	10	T	D	V	W	Z	3	Rahmen- Falttür	Rahmen- Drehtür	Drehtür	Blend- rahmen
330	330	176	bis 2000	-	bis 2000	bis 2000	-	bis 2000	bis 2600	bis 2600	bis 3000	bis 3000
-	-	500 - 589	bis 589	bis 566	bis 589	bis 700	bis 698	-	-	-	-	-
19	19	19	19	19	19	19	19	19	10	10	19	19
X lieferbar / - nicht lieferbar								lfdm	Stück			
-	-	-	-	-	-	-	-	-	Technische Infos Typenliste individuelle Türsysteme			
-	-	-	-	-	-	-	-	-				
-	-	X	-	-	X ³	X ³	X	-				
-	-	X	-	-	X ³	X ³	X	-				
-	-	X	-	-	X ³	X ³	X	-				
-	-	-	-	-	X ³	X ³	X	-				
-	-	-	-	-	X ³	X ³	X	-				
-	-	-	X	X	-	-	-	-				
X ⁴	-	-	-	-	-	-	-	-				
-	X ⁴	-	-	-	-	-	-	-				

³Mehrpriß für Abschrägungen pro Stollen oder Außenseite

Lieferzeit ca. 3-5 Arbeitswochen

Tiefe bis 352 mm

	J	11	E	12	F	G	13	4	5
Höhe in mm	bis 2550	bis 2550	-	-	-	-	-	160	330
Tiefe in mm	bis 352	bis 352	bis 329	bis 329	bis 329	bis 329	-	-	-
Wandstärke in mm	19	19/35	19	35	19	8	-	19	19
Breite	X lieferbar / - nicht lieferbar								
bis 150 mm	-	-	-	-	-	-	-	-	-
bis 300 mm	-	-	-	-	-	-	-	-	-
bis 400 mm	X	X	X	X	X	X	X	X ²	X ²
bis 600 mm	X	X	X	X	X	X	X	X ²	X ²
bis 800 mm	X	X	X	X	X	X	X	X ²	X ²
bis 1000 mm	X	X	X	X	X	X	X	X ²	X ²
bis 1200 mm	-	X	-	X	-	-	X	-	-
bis 1400 mm	-	X	-	X	-	-	X	-	-
Schenkel 822 mm ¹	-	-	-	-	-	-	-	-	-

¹Maß inklusive Stollen, andere Schenkellängen auf Anfrage möglich

²Mindesttiefe für Module mit Schubkästen: 350 mm

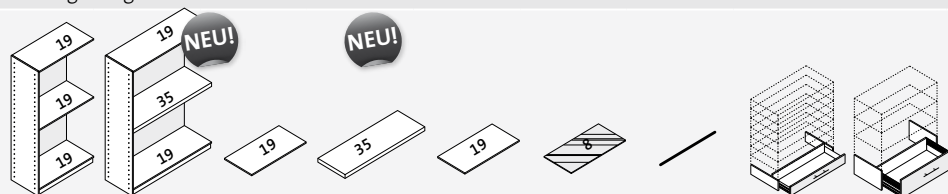

Legende

	J	11	E	12	F	G	13	4	5
Basismodul 1 Stollen 1 Kranzboden 1 Sockelboden 1 Konstruktionsboden 1 Rückwand		Basismodul 1 Stollen 1 Kranzboden 1 Sockelboden 1 Sandwichkonstruktionsboden 1 Rückwand	Konstruktionsboden 19 mm stark	Sandwichkonstruktionsboden 35 mm stark	Einlegeboden 19 mm stark	Glasboden 8 mm stark mit geschliffenen und polierten Kanten	Kleiderstange inklusive Halterungen zum Anschrauben an Stollen oder Konstruktionsboden	Schublade zum Einbau in Basismodul: Lade = 1 Raster hoch, mit Blum-Auszug, Anzahl Läden übereinander wählbar (max. 8 Läden = 8 Rasterhöhen), Preis pro Lade, Läden 4 + 5 kombinierbar auf bis zu 8 Rasterhöhen	Schublade zum Einbau in Basismodul: Lade = 2 Raster hoch, mit Blum-Auszug und Reling-Aufsatz aus Glas, Anzahl Läden übereinander wählbar (max. 4 Läden = 8 Rasterhöhen), Preis pro Lade, Läden 4 + 5 kombinierbar auf bis zu 8 Rasterhöhen
		Schubladen nur ganz unten möglich!							

Tiefe bis 589 mm

	J	11	E	12	F	G	13	4	5
Höhe in mm	bis 2550	bis 2550	-	-	-	-	-	160	330
Tiefe in mm	bis 589	bis 589	bis 566	bis 566	bis 566	bis 566	-	-	-
Wandstärke in mm	19	19/35	19	35	19	8	-	19	19
Breite	X lieferbar / - nicht lieferbar								
bis 150 mm	-	-	-	-	-	-	-	-	-
bis 300 mm	-	-	-	-	-	-	-	-	-
bis 400 mm	X	X	X	X	X	X	X	X	X
bis 600 mm	X	X	X	X	X	X	X	X	X
bis 800 mm	X	X	X	X	X	X	X	X	X
bis 1000 mm	X	X	X	X	X	X	X	X	X
bis 1200 mm	-	X	-	X	-	-	X	-	-
bis 1400 mm	-	X	-	X	-	-	X	-	-
Schenkel 1059 mm ¹	-	-	-	-	-	-	-	-	-
Register für Modulbreite 569 mm ⁴	-	-	-	-	-	-	-	-	-
Register für Modulbreite 950 mm ⁴	-	-	-	-	-	-	-	-	-

¹Maß inklusive Stollen, andere Schenkellängen auf Anfrage möglich

⁴Register sind nur mit fester Modulbreite möglich, andere Modulbreiten auf Anfrage

6	7	10	T	D	V	W	Z	3	Rahmen- Falttür	Rahmen- Drehtür	Drehtür	Blend- rahmen
330	330	176	bis 2550	-	bis 2550	bis 2550	-	bis 2550	bis 2600	bis 2600	bis 3000	bis 3000
-	-	500-589	bis 352	bis 329	bis 352	bis 463	bis 461	-	-	-	-	-
19	19	19	19	19	19	19	19	19	10	10	19	19
X lieferbar / - nicht lieferbar								lfdm	Stück			
-	-	-	-	-	-	-	-	-	Technische Infos Typenliste individuelle Türsysteme			
-	-	-	-	-	-	-	-	X				
-	-	-	-	-	X ³	X ³	X	-				
-	-	-	-	-	X ³	X ³	X	-				
-	-	-	-	-	X ³	X ³	X	-				
-	-	-	-	-	X ³	X ³	X	-				
-	-	-	-	-	X ³	X ³	X	-				
-	-	-	X	X	-	-	-	-				
-	-	-	-	-	-	-	-	-				

³Mehrpriß für Abschrägungen pro Stollen oder Außenseite

Lieferzeit ca. 3-5 Arbeitswochen

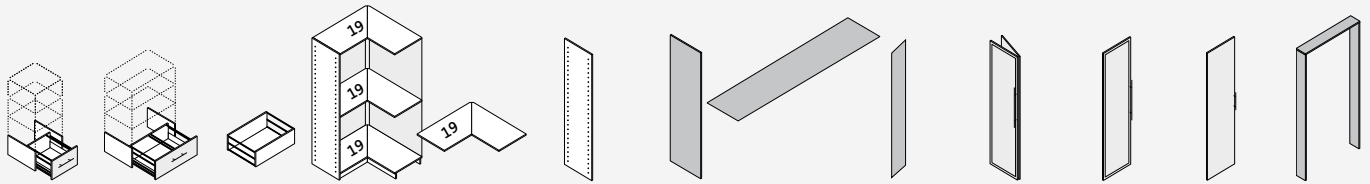

6	7	10	T	D	V	W	Z	3	Rahmen- Falttür	Rahmen- Drehtür	Drehtür	Blend- rahmen
1 Korpus mit Register zum Einbau in Basismodul: Register mit hochwertigem Blum-Auszug, Anzahl Register übereinander wählbar (max. 4 Register), Preis pro Register	1 Korpus mit Doppel-Register zum Einbau in Basismodul: Doppel-Register mit hochwertigem Blum-Auszug, Anzahl Doppel-Register übereinander wählbar (max. 4), Preis pro Doppel-Register	Ausziehbarer Rellingboden, links und rechts Metallgitter, vorne und hinten sowie Boden Melamin-Platte	Basismodul Ecklösung 1 Stollen 1 Eckkranzboden 1 Ecksockelboden 1 Eckkonstruktionsboden 2 Rückwände 1 Viertelleiste	Eckkonstruktionsboden	Stollen mit durchgehender Rasterlochbohrung	Außenseite nur erforderlich bei Einsatz von Gleittüren, wenn der Schrank nicht an eine Wand grenzt	Abschlusskranz nur erforderlich bei Einsatz von Gleittüren, wenn der Schrank oben nicht bis zur Decke reicht	Passblende ohne Kante				

6	7	10	T	D	V	W	Z	3	Rahmen- Falttür	Rahmen- Drehtür	Drehtür	Blend- rahmen
330	330	176	bis 2550	-	bis 2550	bis 2550	-	bis 2550	bis 2600	bis 2600	bis 3000	bis 3000
-	-	500 - 589	bis 589	bis 566	bis 589	bis 700	bis 698	-	-	-	-	-
19	19	19	19	19	19	19	19	19	10	10	19	19
X lieferbar / - nicht lieferbar								lfdm	Stück			
-	-	-	-	-	-	-	-	-	Technische Infos Typenliste individuelle Türsysteme			
-	-	-	-	-	-	-	-	X				
-	-	X	-	-	X ³	X ³	X	-				
-	-	X	-	-	X ³	X ³	X	-				
-	-	X	-	-	X ³	X ³	X	-				
-	-	-	-	-	X ³	X ³	X	-				
-	-	-	-	-	X ³	X ³	X	-				
-	-	-	X	X	-	-	-	-				
X ⁴	-	-	-	-	-	-	-	-				
-	X ⁴	-	-	-	-	-	-	-				

³Mehrpriß für Abschrägungen pro Stollen oder Außenseite

Lieferzeit ca. 3-5 Arbeitswochen

Tiefe bis 352 mm

	J	11	E	12	F	G	13	4	5
Höhe in mm	bis 3000	bis 3000	-	-	-	-	-	160	330
Tiefe in mm	bis 352	bis 352	bis 329	bis 329	bis 329	bis 329	-	-	-
Wandstärke in mm	19	19/35	19	35	19	8	-	19	19
Breite	X lieferbar / - nicht lieferbar								
bis 150 mm	-	-	-	-	-	-	-	-	-
bis 300 mm	-	-	-	-	-	-	-	-	-
bis 400 mm	X	X	X	X	X	X	X	X ²	X ²
bis 600 mm	X	X	X	X	X	X	X	X ²	X ²
bis 800 mm	X	X	X	X	X	X	X	X ²	X ²
bis 1000 mm	X	X	X	X	X	-	X	X ²	X ²
bis 1200 mm	-	X	-	X	-	-	X	-	-
bis 1400 mm	-	X	-	X	-	-	X	-	-
Schenkel 822 mm ¹	-	-	-	-	-	-	-	-	-

¹Maß inklusive Stollen, andere Schenkellängen auf Anfrage möglich

²Mindesttiefe für Module mit Schubkästen: 350 mm

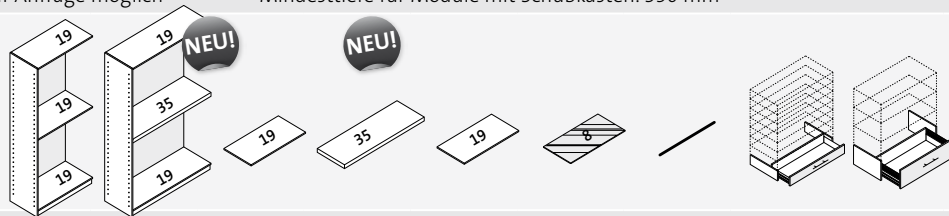

Legende	J	11	E	12	F	G	13	4	5
	Basismodul 1 Stollen 1 Kranzboden 1 Sockelboden 1 Konstruktionsboden 1 Rückwand	Basismodul 1 Stollen 1 Kranzboden 1 Sockelboden 1 Sandwichkonstruktionsboden 1 Rückwand Schubladen nur ganz unten möglich!	Konstruktionsboden 19 mm stark	Sandwichkonstruktionsboden 35 mm stark	Einlegeboden 19 mm stark	Glasboden 8 mm stark mit geschliffenen und polierten Kanten	Kleiderstange inklusive Halterungen zum Anschrauben an Stollen oder Konstruktionsboden	Schublade zum Einbau in Basismodul: Lade = 1 Raster hoch, mit Blum-Auszug, Anzahl Läden übereinander wählbar (max. 8 Läden = 8 Rasterhöhen), Preis pro Lade, Läden 4 + 5 kombinierbar auf bis zu 8 Rasterhöhen	Schublade zum Einbau in Basismodul: Lade = 2 Raster hoch, mit Blum-Auszug und Relling-Aufsatz aus Glas, Anzahl Läden übereinander wählbar (max. 4 Läden = 8 Rasterhöhen), Preis pro Lade, Läden 4 + 5 kombinierbar auf bis zu 8 Rasterhöhen

Tiefe bis 589 mm

	J	11	E	12	F	G	13	4	5
Höhe in mm	bis 3000	bis 3000	-	-	-	-	-	160	330
Tiefe in mm	bis 589	bis 589	bis 566	bis 566	bis 566	bis 566	-	-	-
Wandstärke in mm	19	19/35	19	35	19	8	-	19	19
Breite	X lieferbar / - nicht lieferbar								
bis 150 mm	-	-	-	-	-	-	-	-	-
bis 300 mm	-	-	-	-	-	-	-	-	-
bis 400 mm	X	X	X	X	X	X	X	X	X
bis 600 mm	X	X	X	X	X	X	X	X	X
bis 800 mm	X	X	X	X	X	X	X	X	X
bis 1000 mm	X	X	X	X	X	-	X	X	X
bis 1200 mm	-	X	-	X	-	-	X	-	-
bis 1400 mm	-	X	-	X	-	-	X	-	-
Schenkel 1059 mm ¹	-	-	-	-	-	-	-	-	-
Register für Modulbreite 569 mm ⁴	-	-	-	-	-	-	-	-	-
Register für Modulbreite 950 mm ⁴	-	-	-	-	-	-	-	-	-

¹Maß inklusive Stollen, andere Schenkellängen auf Anfrage möglich

⁴Register sind nur mit fester Modulbreite möglich, andere Modulbreiten auf Anfrage

6	7	10	T	D	V	W	Z	3	Rahmen- Falttür	Rahmen- Drehtür	Drehtür	Blend- rahmen			
330	330	-	bis 3000	-	bis 3000	bis 3000	-	bis 3000	bis 2600	bis 2600	bis 3000	bis 3000			
-	-	-	bis 352	bis 329	bis 352	bis 463	bis 461	-	-	-	-	-			
19	19	-	19	19	19	19	19	19	10	10	19	19			
X lieferbar / - nicht lieferbar								lfdm	Stück	Technische Infos Typenliste individuelle Türsysteme					
-	-	-	-	-	-	-	-	X							
-	-	-	-	-	-	-	-	X							
-	-	-	-	-	X ³	X ³	X	-							
-	-	-	-	-	X ³	X ³	X	-							
-	-	-	-	-	X ³	X ³	X	-							
-	-	-	-	-	X ³	X ³	X	-							
-	-	-	-	-	X ³	X ³	X	-							
-	-	-	X	X	-	-	-	-							

³Mehrpriß für Abschrägungen pro Stollen oder Außenseite

Lieferzeit ca. 3-5 Arbeitswochen

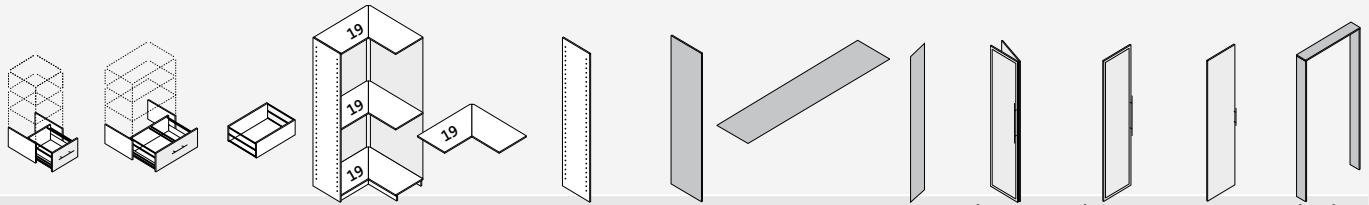

1 Korpus mit Register zum Einbau in Basismodul: Register mit hochwertigem Blum-Auszug, Anzahl Register übereinander wählbar (max. 4 Register), Preis pro Register

1 Korpus mit Doppel-Register zum Einbau in Basismodul: Doppel-Register mit hochwertigem Blum-Auszug, Anzahl Doppel-Register übereinander wählbar (max. 4), Preis pro Doppel-Register

Ausziehbarer Rellingboden, links und rechts Metallgitter, vorne und hinten sowie Boden Melamin-Platte

Basismodul Ecklösung 1 Stollen 1 Eckkranzboden 1 Ecksockelboden 1 Eckkonstruktionsboden 2 Rückwände 1 Viertelste

Eckkonstruktionsboden

Stollen mit durchgehender Rasterlochbohrung

Außenseite nur erforderlich bei Einsatz von Gleittüren, wenn der Schrank nicht an eine Wand grenzt

Abschlusskranz nur erforderlich bei Einsatz von Gleittüren, wenn der Schrank oben nicht bis zur Decke reicht

Passblende ohne Kante

6	7	10	T	D	V	W	Z	3	Rahmen- Falttür	Rahmen- Drehtür	Drehtür	Blend- rahmen			
330	330	176	bis 3000	-	bis 3000	bis 3000	-	bis 3000	bis 2600	bis 2600	bis 3000	bis 3000			
-	-	500 - 589	bis 589	bis 566	bis 589	bis 700	bis 698	-	-	-	-	-			
19	19	19	19	19	19	19	19	19	10	10	19	19			
X lieferbar / - nicht lieferbar								lfdm	Stück	Technische Infos Typenliste individuelle Türsysteme					
-	-	-	-	-	-	-	-	X							
-	-	-	-	-	-	-	-	X							
-	-	X	-	-	X ³	X ³	X	-							
-	-	X	-	-	X ³	X ³	X	-							
-	-	X	-	-	X ³	X ³	X	-							
-	-	-	-	-	X ³	X ³	X	-							
-	-	-	-	-	X ³	X ³	X	-							
-	-	-	X	X	-	-	-	-							
X ⁴	-	-	-	-	-	-	-	-							
-	X ⁴	-	-	-	-	-	-	-							

³Mehrpriß für Abschrägungen pro Stollen oder Außenseite

Lieferzeit ca. 3-5 Arbeitswochen

Technische Angaben		Tiefe bis 463 mm				Tiefe bis 700 mm			
Tiefe in mm bis		463	463	463	463	700	700	700	700
Höhe in mm bis		1300	2000	2550	3000	1300	2000	2550	3000
Nr.	Füllung	X lieferbar / – nicht lieferbar							
2 a	Streichfähige Front	X	X	X	X	X	X	X	X
2 b	Tapezierfähige Front	X	X	X	X	X	X	X	X
1 a	Melamin uni weiß	X	X	X	X	X	X	X	X
1 b	Melamin uni farbig	X	X	X	X	X	X	X	X
1 c	Melamin Holz- / Fantasie-Dekore	X	X	X	X	X	X	X	X
5 a	Echtholz furnierte Oberfläche in senkrechter Riegel-Optik	X	X	X	–	X	X	X	–
37	NEU: Lackierte Möbeloberfläche	X	X	X	X	X	X	X	X
6	Spiegelfläche silber	X	X	X	X	X	X	X	X
6 b	Geätzte Spiegelfläche Satinato silber	X	X	X	X	X	X	X	X
7	Spiegelfläche bronze oder grau	X	X	X	X	X	X	X	X
12 b	Lackglasfläche	X	X	X	X	X	X	X	X
30	Geätzte Lackglasfläche Satinato	X	X	X	X	X	X	X	X
31	Lackglasfläche Wunschfarbe nach RAL	X	X	X	X	X	X	X	X
14 c	AUSLAUF: Metall. Designoberfläche mit hinterlegtem Melamin	X	X	X	–	X	X	X	–
18	Peddigrohr-Geflecht lackiert ¹	X	X	X	–	X	X	X	–
19	Lloyd-Loom-Geflecht lackiert ¹	X	X	X	–	X	X	X	–
20	Bambus lackiert ¹	X	X	X	–	X	X	X	–
22	AUSLAUF: Metallisierte Designoberfläche mit 3D-Optik	X	X	X	–	X	X	X	–
25	Steindekor	X	X	X	X	X	X	X	–
27	Farbige Magnethafttafeln	X	X	X	X	X	X	X	–
Mehrpreise für Profile in anderen Farben entsprechend der Höhe									
33	Mehrpreis für in RAL-Farben pulverbeschichtete Profile	X	X	X	X	X	X	X	X

¹ Naturprodukt: Leichte Farb- und Größenunterschiede im Geflecht sind naturbedingt

Details
Außenseite (W) mit Oberfläche im Material der Gleittürrfüllungen, Dekore/Farbvarianten siehe Preisliste Türsysteme
Je nach Stärke der gewünschten Oberfläche wird diese auf eine entsprechend starke Trägerplatte gebracht, Gesamtstärke 25 mm
Eingerahmt wird die Trägerplatte + Füllung mit Aluminiumprofilen in der Farbe Silber oder gegen Mehrpreis in einem RAL-Farbtönen
Maximale Höhe 3000 mm, maximale Tiefe 700 mm
Oberfläche außen: Es stehen verschiedene Materialgruppen mit über 100 Flächenvariationen zur Verfügung
Melamin-Oberfläche innen: 1a/20 Reinweiß, 1b/11 Alabaster creme, 1b/16 Hellgrau, 1c/12 Ahorn, 1c/13 Buche, 1c/21 Fino bronze, 1c/27 Kabongo hell oder 1c/29 Java Walnut



Krawattenhalter Basic

- Ausziehbar
- Wird in die Rasterlochbohrung des Schrankstollens geschraubt
- Höhe 65 mm, Tiefe 495 mm, Breite 130 mm

Modulmindesttiefe Art-Nr.

520 mm 23J0005015

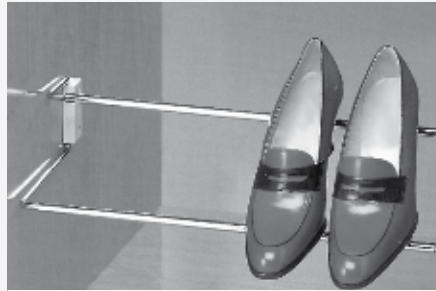

Shuhrack Basic

- Wird zwischen die Schrankstollen geschraubt
- Höhe 90 mm, Tiefe 175 mm, Breite 620–960 mm

Modulmindesttiefe Art-Nr.

250 mm 23P0001796



Hosenhalter Basic

- Ausziehbar
- Wird unter einen Konstruktionsboden geschraubt
- Höhe 95 mm, Tiefe 460 mm, Breite 330 mm

Modulmindesttiefe Art-Nr.

520 mm 23K0004695



Kleiderlift

- Schwenkbar. Tragkraft maximal 10 kg
- Wird zwischen die Schrankstollen geschraubt
- Höhe 860 mm, Tiefe 500 mm
- Modulmindesttiefe 589 mm

Breite Art-Nr.

450–600 mm 23R0005060

600–830 mm 23R0005083

830–1150 mm 23R0005011



Staubsauger-Auszug

- Stabiler Vollauszug
- Wird links oder rechts an Stollen geschraubt
- Höhe 1195 mm, Breite 345 mm, Tiefe 509 mm
- Maximale Platzausnutzung zwischen Auszug und Korpus
- 3 individuell versetzbare Körbe
- Kunststoffhaken für das Anhängen kleiner Utensilien
- Halterung für Staubsaugerrohr



Kleiderbügelhalter ausziehbar

- Ausziehbar
- Wird unter einen Konstruktionsboden geschraubt
- Höhe 40 mm, Tiefe 300 mm, Breite 40 mm

Modulmindesttiefe Art-Nr.

352 mm 23S0003040



Kleiderbügelhalter drehbar

- Drehbar
- Wird in die Rasterlochbohrung des Schrankstollens geschraubt
- Höhe 330 mm, Breite 170 mm

Modulmindesttiefe Art-Nr.

250 mm 23S0003317

Modulmindesttiefe Art-Nr.

589 mm 23B0005811

Stollensystem Galant

Maßgefertigt:

- Schrankhöhe bis maximal 3000 mm
- Schrankbreite insgesamt unendlich
Breite eines Modules bis maximal 1400 mm
- Schranktiefe von 250 bis maximal 589 mm
(mit Außenseite 700 mm)

Details:

- Wandstärke 19 mm
- Stärke Boden 19/35 mm
- Sehr hohe Stabilität aufgrund der Spezial-Beschläge
und einer 8 mm starken Rückwand
- Sehr hohe Oberflächenvielfalt
- 2 mm starke ABS-Kanten

Nutzung:

- Begehbarer Schrank
- Schranksysteme
- Nischenlösung
- Dachschrägenlösung
- Kniestocklösung
- Bürolösung

Technische Informationen

- Breite, Höhe und Tiefe maßgefertigt
ohne Mehrpreis

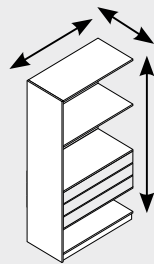

- Die Anzahl der Schrankmodule ist
frei wählbar, die Module werden
einfach aneinander gebaut
- Die Breite von Modul zu Modul
kann variieren

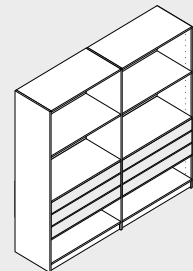

- Lochreihen im 32 mm Raster
gewährleisten
eine flexible Schrankeinteilung

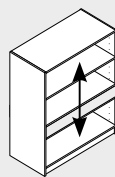

- Wählen Sie aus einer Vielzahl
verschiedener Module von der
reinen Regallösung bis zur
Ecklösung und je nach Bedarf
das funktionelle Zubehör

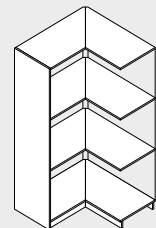

- Bei Dachschrägen stoßen
Standardmöbel schnell an
ihre Grenzen. Hier fangen die
Möglichkeiten maßgefertigter
Systeme erst an.

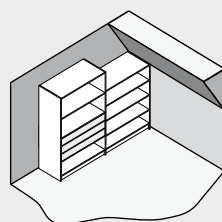

- Bei der Kniestocklösung ergibt
sich die Modulhöhe aus der
Kniestockhöhe (Fußboden bis
Beginn der Dachschräge).
Die Mittel- und Endstollen
können der Dachschräge
angepasst werden.

