

Kapitel	Thema				Stand
4.2.1	Hängende Türsysteme	Ganzglas-Schiebetüren	Inhalt		10/2010
4.2.2	Hängende Türsysteme	Ganzglas-Schiebetüren	Merkmale		10/2010
4.2.3	Hängende Türsysteme	Ganzglas-Schiebetüren	Nutzungsmöglichkeiten		10/2010
4.2.4.1	Hängende Türsysteme	Ganzglas-Schiebetüren	Technische Details	Laufschiene	10/2010
4.2.4.2	Hängende Türsysteme	Ganzglas-Schiebetüren	Technische Details	Abdeckprofil	10/2010
4.2.4.3	Hängende Türsysteme	Ganzglas-Schiebetüren	Technische Details	Wandabstandsprofil	10/2010
4.2.4.4	Hängende Türsysteme	Ganzglas-Schiebetüren	Technische Details	Deckenmontageprofil	10/2010
4.2.4.5	Hängende Türsysteme	Ganzglas-Schiebetüren	Technische Details	Bodenführung	10/2010
4.2.4.6	Hängende Türsysteme	Ganzglas-Schiebetüren	Technische Details	Laufwagen mit Türrollen	10/2010
4.2.4.7	Hängende Türsysteme	Ganzglas-Schiebetüren	Technische Details	Automatischer Selbsteinzug	10/2010
4.2.4.8	Hängende Türsysteme	Ganzglas-Schiebetüren	Technische Details	Spannbacken	10/2010
4.2.4.9	Hängende Türsysteme	Ganzglas-Schiebetüren	Technische Details	Türfüllungen	10/2010
4.2.4.10	Hängende Türsysteme	Ganzglas-Schiebetüren	Technische Details	Griffe	10/2010
4.2.4.11	Hängende Türsysteme	Ganzglas-Schiebetüren	Technische Details	Einbauvarianten	10/2010
4.2.4.12	Hängende Türsysteme	Ganzglas-Schiebetüren	Technische Details	Einbaumaße	10/2010
4.2.4.13	Hängende Türsysteme	Ganzglas-Schiebetüren	Technische Details	Seitliche Überlappung	10/2010
4.2.6.1	Hängende Türsysteme	Ganzglas-Schiebetüren	Aufmaßanleitung	Rechtwinkelige Standardsituation	10/2010

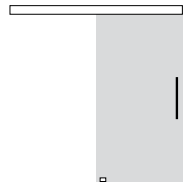

Die hängenden Ganzglas Schiebetüren sind mit Standardmaßen und auf Maß gefertigt lieferbar. Als Türfüllung wird ein 8 mm starkes ganzflächiges Glas ohne Profilrahmen verwendet. Grundsätzlich hängen die Schiebetüren in einer Laufschiene und laufen mit Rollen in der Schiene. Eine Bodenschiene wird bei hängenden Türsystemen nicht benötigt.

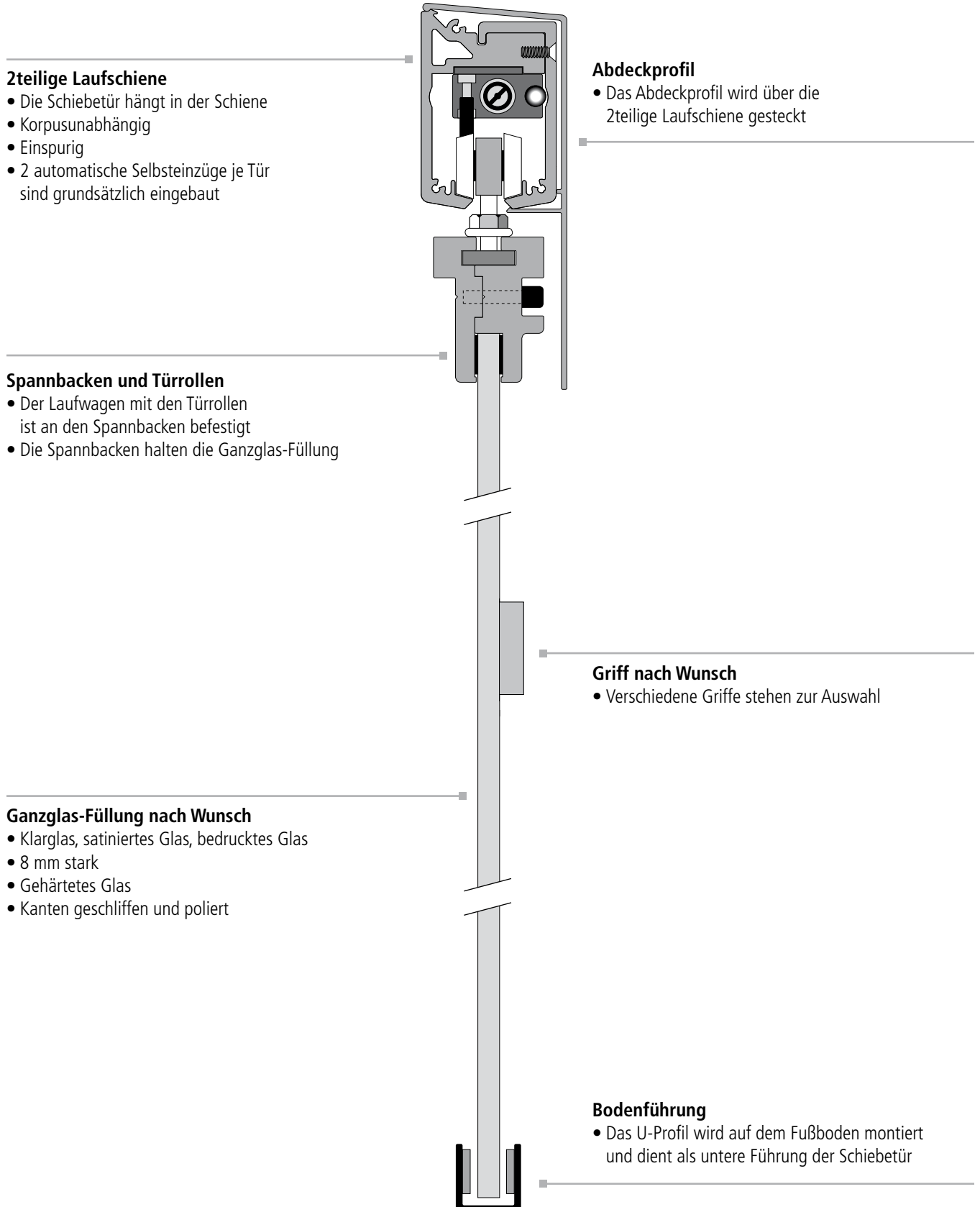

flexo Raumsysteme
Handbuch
Individual-Programm

4
4.2
4.2.3

Hängende Türsysteme
Ganzglas-Schiebetüren
Nutzungsmöglichkeiten

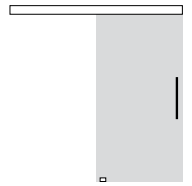

Hängende Schiebetüren sind optimal für Raumteiler, begehbare Schränke und als Ersatz für Zimmertüren geeignet, da bei diesem System keine Bodenschienen benötigt werden.



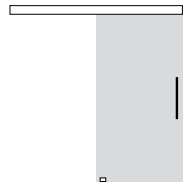

Die Schiebetüren werden mit dem Laufwagen in die 2teilige Laufschiene gehängt.
Die Schienenführung ist korpusunabhängig.

Laufschiene

- 2teilige Laufschiene (A) und (B)
- 1spurig
- Montage an der Wand
- Montage unter der Decke, dafür ist das Deckenmontageprofil erforderlich
- Schiebetür wird mit den Türrollen (C) in die Schiene gehängt
- Korpusunabhängig
- Aluminium pressblank
- Länge maximal 6000 mm
- 2 automatische Selbsteinzüge (D) sind grundsätzlich je Tür eingebaut
- Ein Abdeckprofil (E) wird über die 2teilige Laufschiene gesteckt

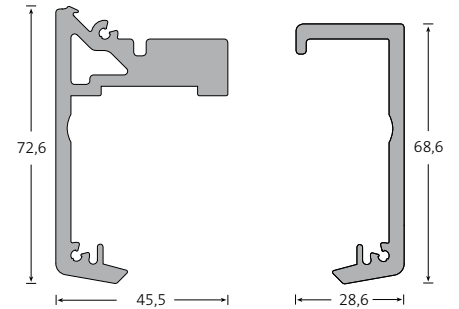
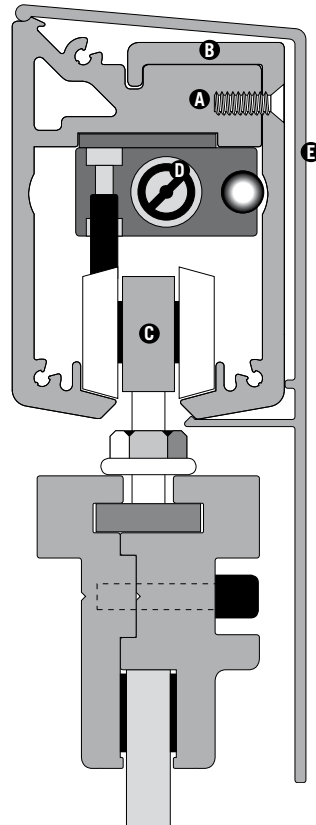

Wand-Montage Laufschiene

- Laufschiene (A) an Wand (F) schrauben
- Schiebetür (C) vor Schiene stellen
- Laufschiene (B) inkl. Tür anheben und in Nut von (A) einrasten und verschrauben
- Abdeckprofil (E) auf Laufschiene stecken und einrasten
- Auf Kopfstücke der Laufschiene Abdeckkappen schrauben

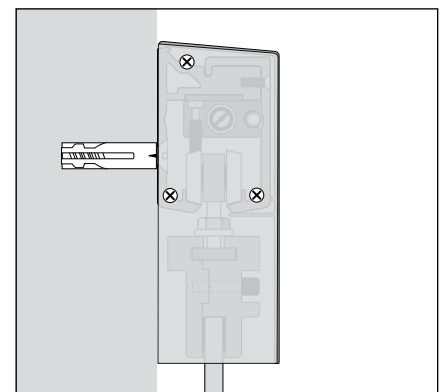
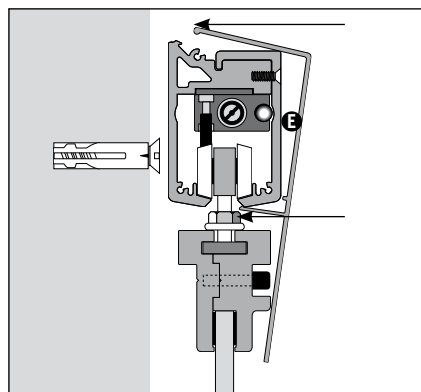
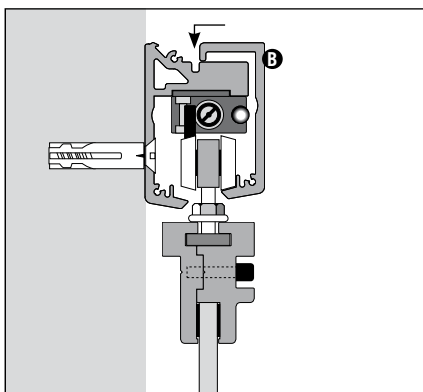
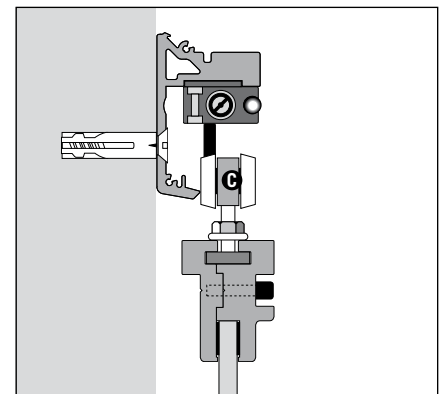
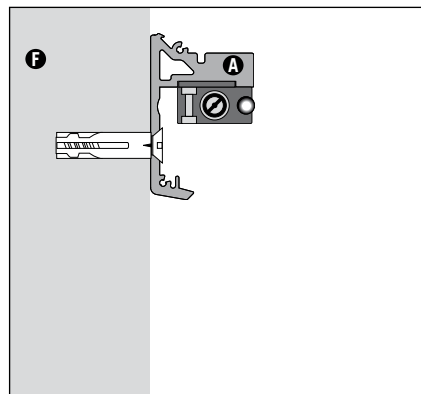

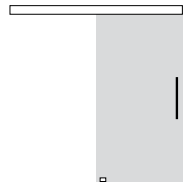

Nach Montage der 2teiligen Laufschiene wird diese mit einem Abdeckprofil versehen.

Abdeckprofil

- Nach Montage der Laufschiene und Einhängen der Türen in die Laufschiene wird das Abdeckprofil über die Laufschiene gesteckt und eingerastet
- Aluminium Silber eloxiert
- Gegen Mehrpreis in einem RAL-Farbtönen oder Edelstahl-Optik eloxiert möglich

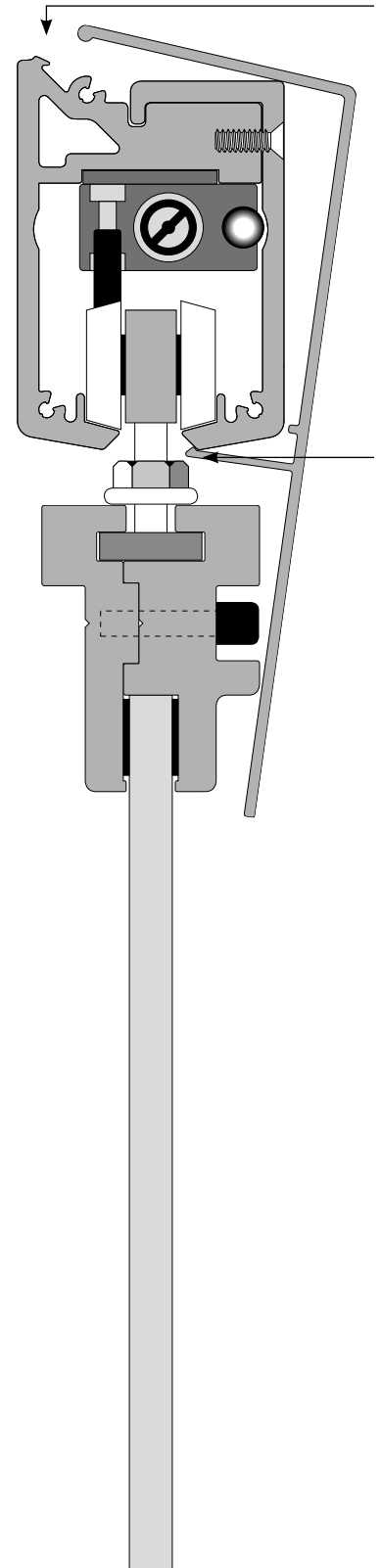
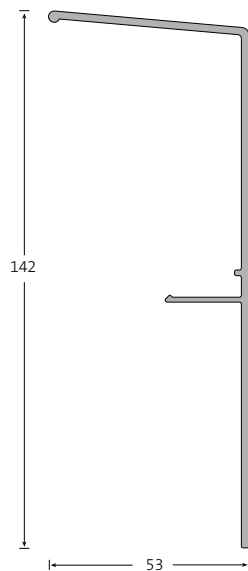

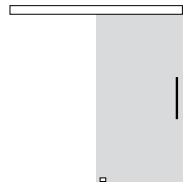

Um bei der Wandmontage den Abstand der Laufschiene zur Wand zu vergrößern, wird das Abstandsprofil eingesetzt.

Wandabstandsprofil

- Bei der Montage auf der Wand kann das Wandabstandsprofil eingesetzt werden, um den Abstand der Schiebetür zur Wand zu vergrößern
- Laufschiene und Wandabstandsprofil werden gleichzeitig auf die Wand geschraubt
- Aluminium pressblank

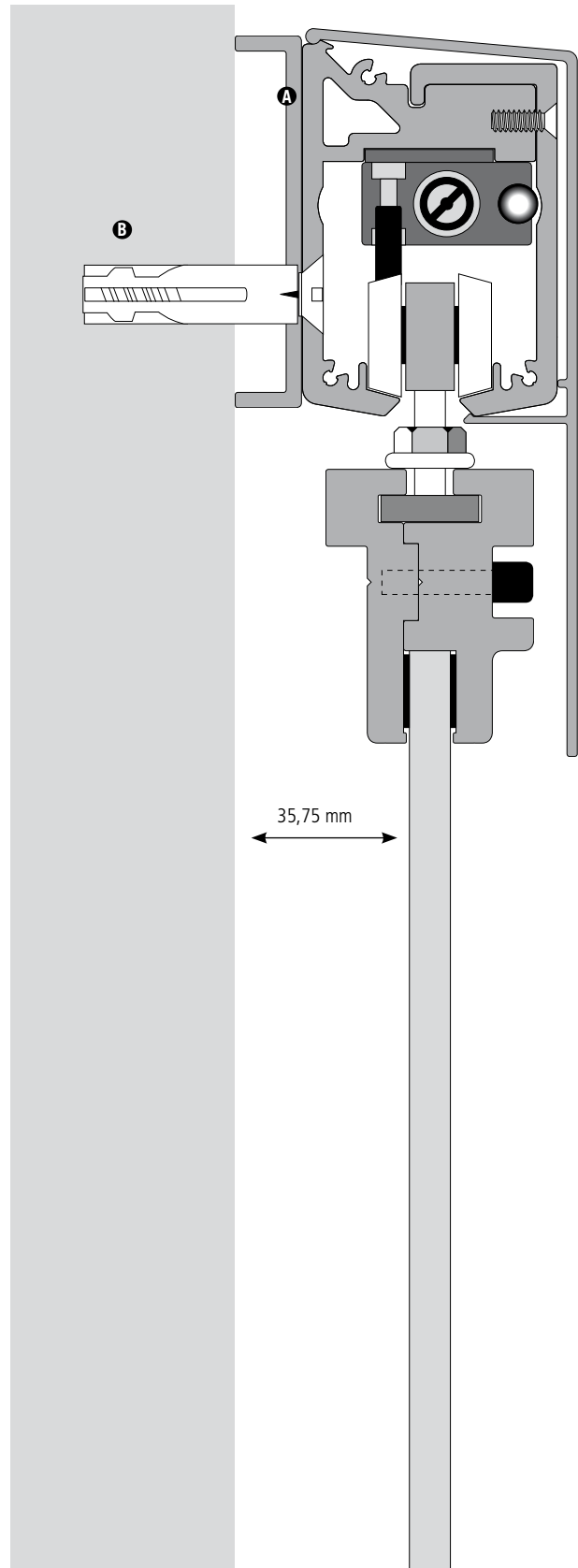
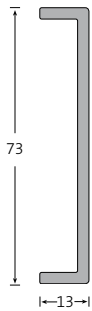

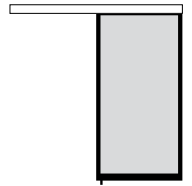

Um die Laufschiene unter einer Decke zu montieren,
ist das Deckenmontageprofil erforderlich.

Deckenmontageprofil

- Das Deckenmontageprofil wird benötigt, wenn die Laufschiene unter einer Decke oder einem Sturz montiert werden soll
- Dafür wird vor Montage der Laufschiene das Deckenmontageprofil (A) unter die Decke (B) geschraubt
- Die Laufschiene (C) wird an das Deckenmontageprofil geschraubt, danach fortfahren wie zuvor.
- Aluminium Silber eloxiert
- Gegen Mehrpreis in einem RAL-Farbtönen oder Edelstahl-Optik eloxiert möglich

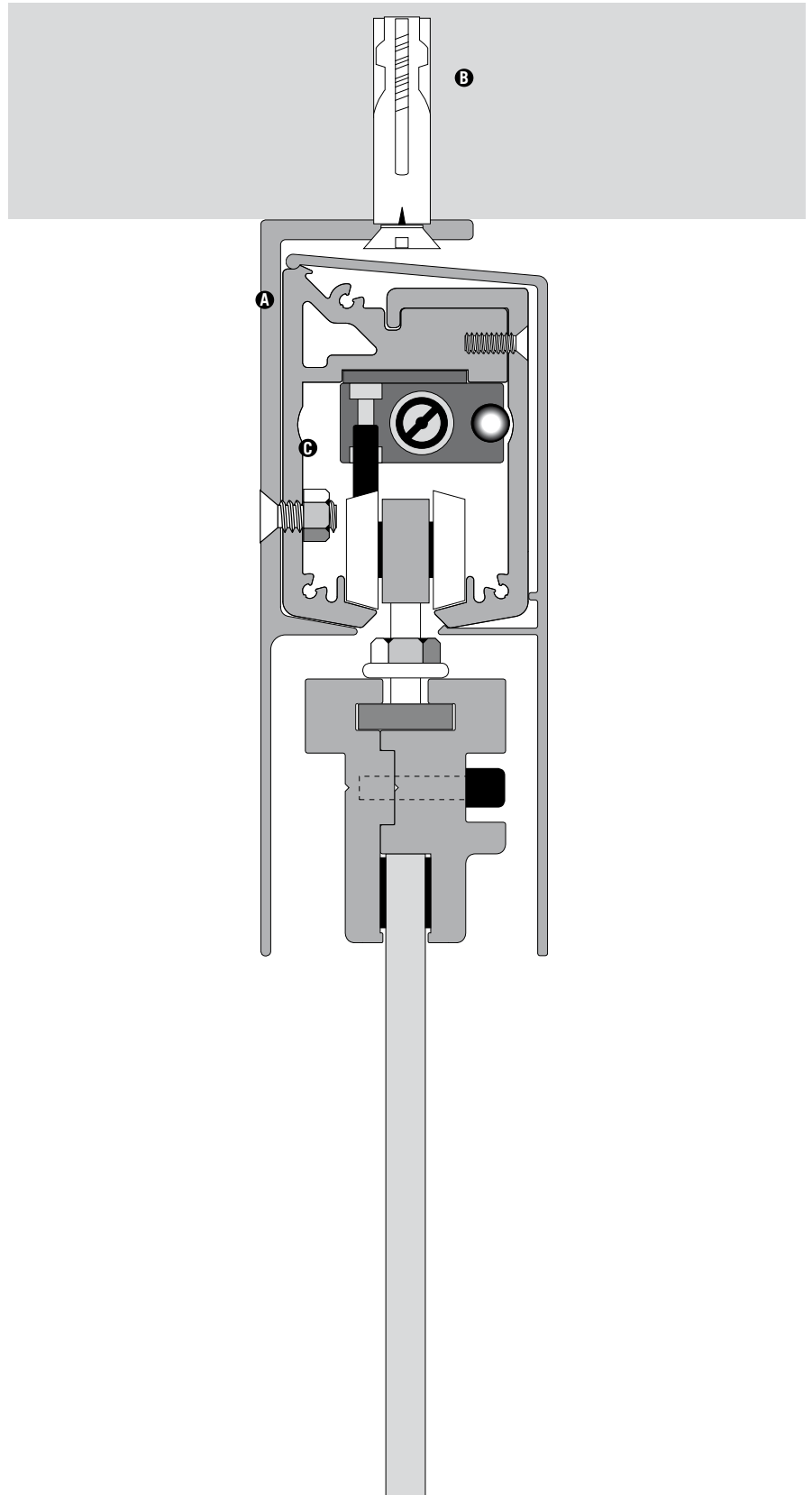
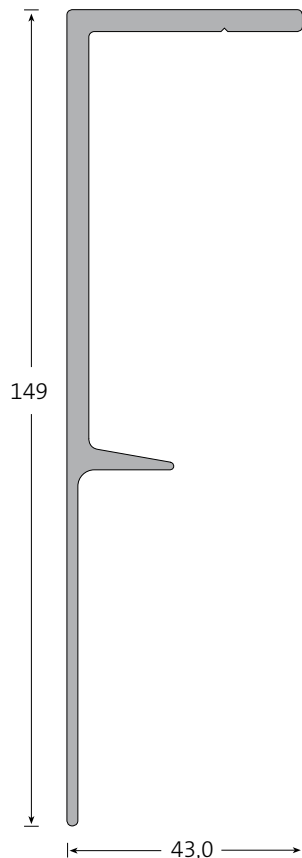

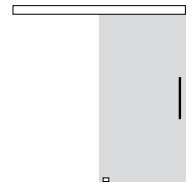

Die Schiebetüren hängen mit dem vollen Gewicht in der Laufschiene und werden auf dem Boden nur in einer kleinen Bodenführung geführt. Bei den hängenden Türsystemen sind keine Bodenschienen vorhanden.

Bodenführung

- Die Bodenführung (A) ist ein U-Profil und wird auf den Fußboden montiert zur Führung der Schiebetür
- Material: Edelstahl
- Länge: 70 mm
- Zum Schutz der Glasscheibe sind innen 2 Filzstreifen aufgeklebt

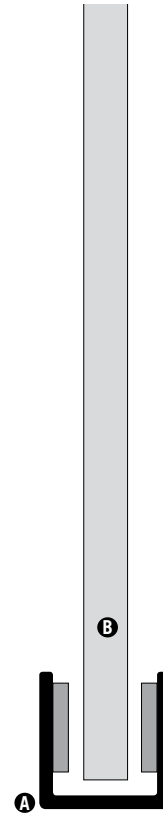
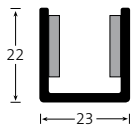

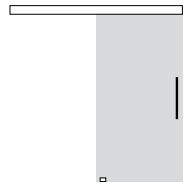

Pro Schiebetür werden 2 Laufwagen mit je 4 Türrollen an den Spannbacken befestigt.
Die hochwertigen mehrfach kugelgelagerten Rollen laufen in der Laufschiene.

Laufwagen mit Türrollen

- Der Laufwagen (D) mit den Türrollen (A) wird an die Spannbacke (B) geschraubt
- Türrollen laufen in der Laufschiene (C)
- Mehrfach kugelgelagert
- Je Tür 2 Laufwagen (D) mit je 4 Rollen
- Der Mitnehmer (E) für den automatischen Selbsteinzug (F) wird auf den Laufwagen montiert. Nach Feineinstellung der Laufwagen in der Höhe wird der Mitnehmer am linken Laufwagen vorne rechts eingeschraubt, beim rechten Laufwagen hinten links (Bild 1).

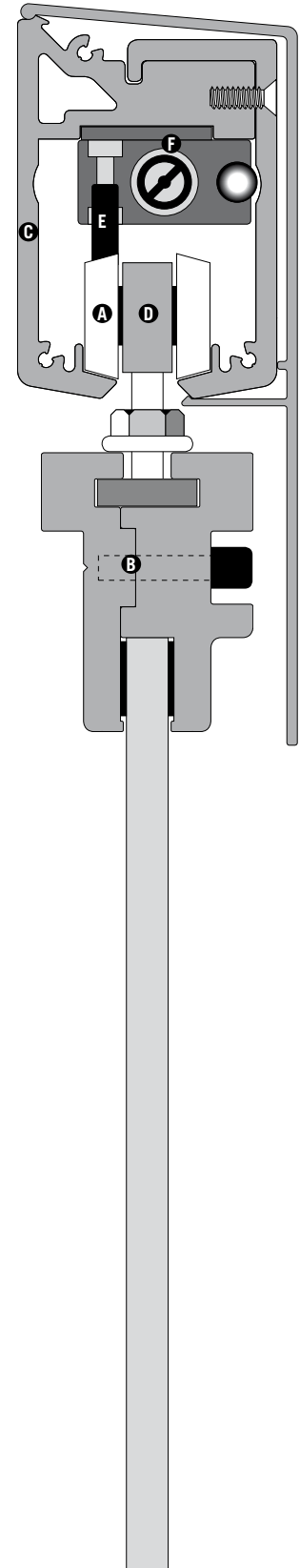
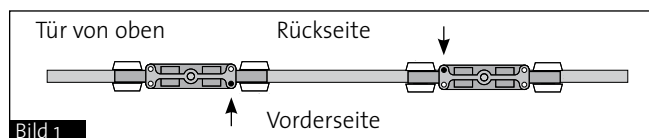
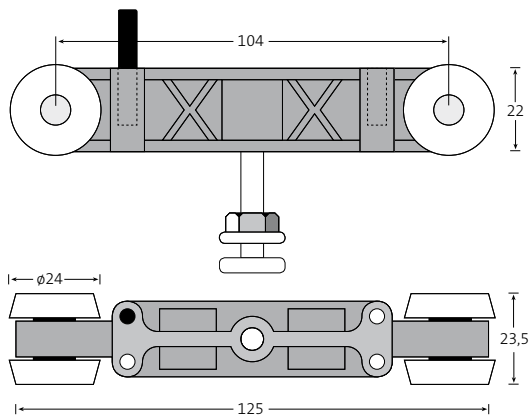

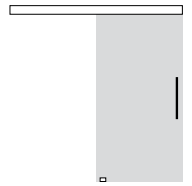

Je Schiebetür werden grundsätzlich 2 Selbsteinzüge verdeckt montiert.
Beim manuellen Öffnen und Schließen der Tür beenden die Selbsteinzüge den jeweiligen Vorgang automatisch und dämpfen weich den Anschlag.

Automatischer Selbsteinzug

- Ab Werk werden je Tür 2 Selbsteinzüge eingebaut
- Schiebetüren schließen automatisch
- Gedämpfter Anschlag, kein Zuknallen

Funktionsbeschreibung

Der Selbsteinzug (A) wird werkseitig in die Laufschiene (B) eingebaut.
Je Selbsteinzug wird auf dem Türrollen-Laufwagen (C) ein Mitnehmer (D) montiert.

Wird die Schiebetür mit dem Mitnehmer an den Selbsteinzug geschoben, löst die Feder des Einzuges aus und zieht die Schiebetür automatisch exakt und sanft in die gewünschte Position.

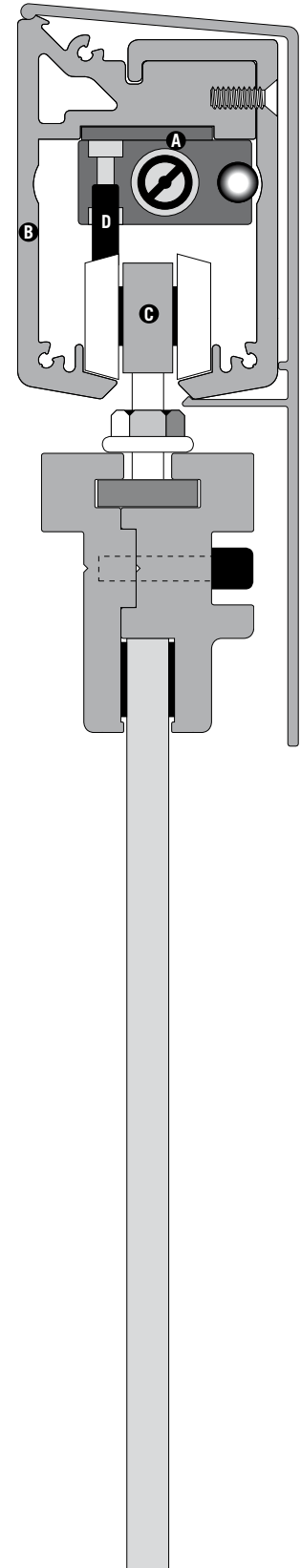

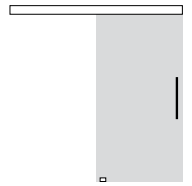

Pro Tür werden 2 Spannbacken an die Ganzglas-Füllungen montiert.
An die Spannbacken werden die Laufwagen mit den Türrollen geschraubt.

Spannbacken

- Pro Tür 2 Spannbacken in einer Länge von je 200 mm
- Die Spannbacken (A) bestehen aus je 2 Aluminium-Profilen, die mit Inbusschrauben (B) verbunden werden
- Durch Anziehen der Inbusschrauben wird die Ganzglas-Füllung (C) zwischen den Klemmbacken festgehalten
- Das Anti-Rutschband verhindert das Abrutschen der Glasscheibe
- Der Laufwagen (D) mit 4 Rollen (E) ist an den Spannbacken befestigt
- Aluminium pressblank

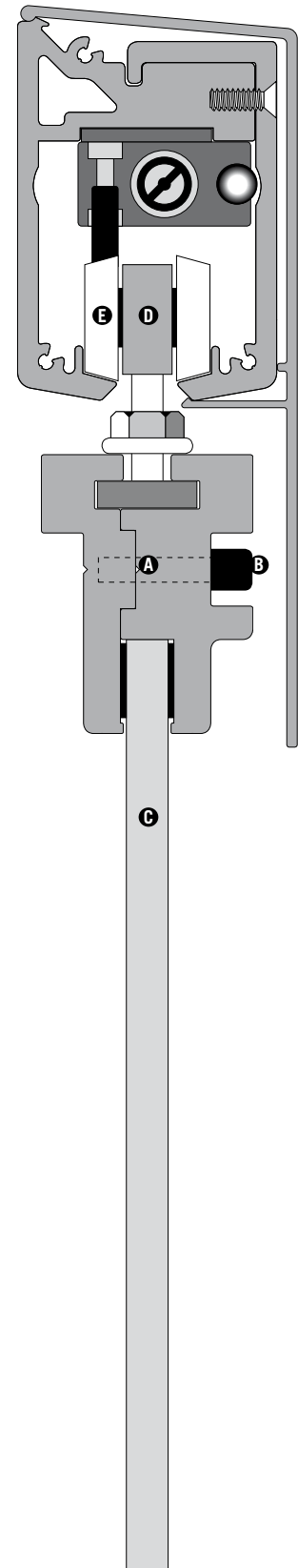
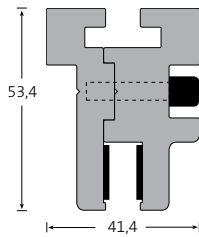

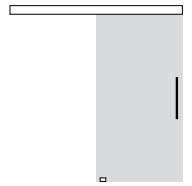

Die Ganzglas-Füllungen sind aus einem 8 mm starken gehärteten Glas.
Wählen Sie als Füllung Klarglas, satiniertes Glas oder
per Siebdruck bedrucktes Klarglas in verschiedenen Dekoren.

- Klarglas
- Satiniertes Glas
- Per Siebdruck bedruckte Dekore auf Klarglas
- 8 mm stark
- Gehärtet
- Kanten geschliffen und poliert
- Standardmaße
- Maßgefertigt

Gedruckte Dekore (Druck grau dargestellt)

- Hochwertiger Siebdruck im Hause flexo Raumsysteme
- Spezielle kratz feste Farbe für Gläser
- Druck auf Glas-Rückseite
- Das Druckbild baut sich immer von der Mitte des Griffes ab Unterkante Glasscheibe auf (1040 mm Unterkante Scheibe zur Griffmitte), damit der Griff mittig zum aufgedrucktem Dekor plaziert ist
- Je nach Türhöhe laufen die Dekore nach oben hin aus
- Die quergestreiften Muster laufen über die gesamte Türbreite

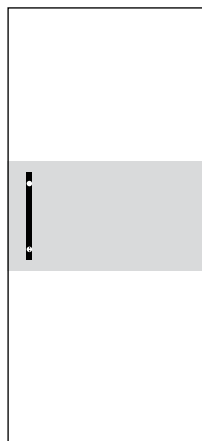

Dekor 01

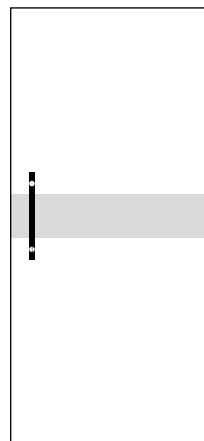

Dekor 02

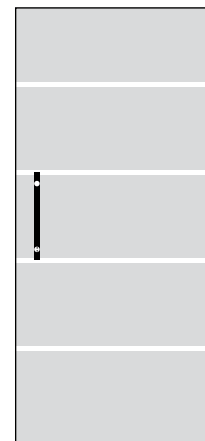

Dekor 03

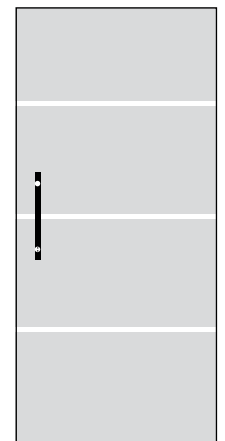

Dekor 04

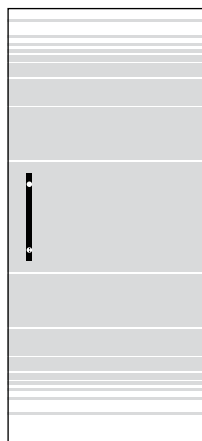

Dekor 05

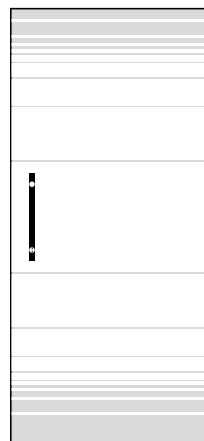

Dekor 06

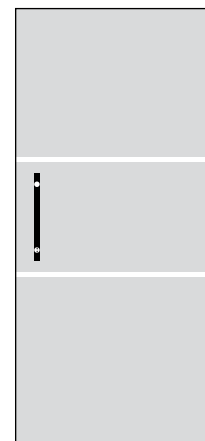

Dekor 07

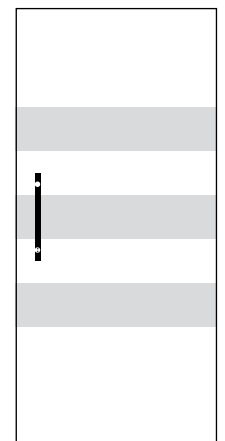

Dekor 08

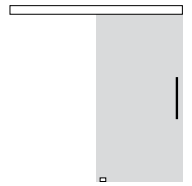

Verschiedenene Stangengriffe und Muschelgriffe stehen zur Auswahl.

- Edelstahl-Stangengriffe einseitig mit rückseitigen Muschelgriffen
- Edelstahl-Stangengriffe beidseitig (Twin)
- Edelstahl-Muschelgriffe beidseitig (Twin)
- Montage links oder rechts, dieses ist abhängig, zu welcher Seite die Tür öffnet
- Abstand von Unterkante Scheibe bis Mitte Griff immer 1040 mm
- Abstand von linker oder rechter Kante bis Mitte Griff immer 100 mm
- Glasfüllungen werden entsprechend dem Griff passend gebohrt
- Stangengriffe werden mit Glas verschraubt
- Muschelgriffe werden verklebt

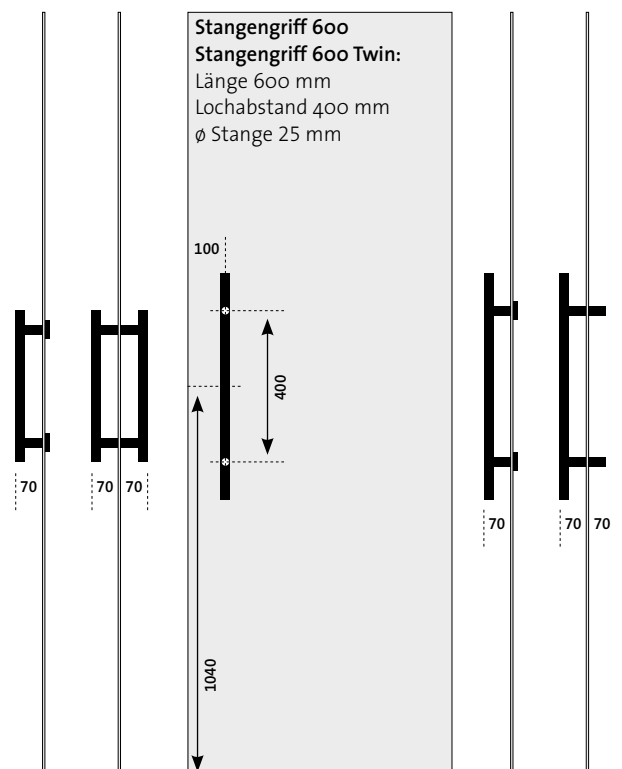
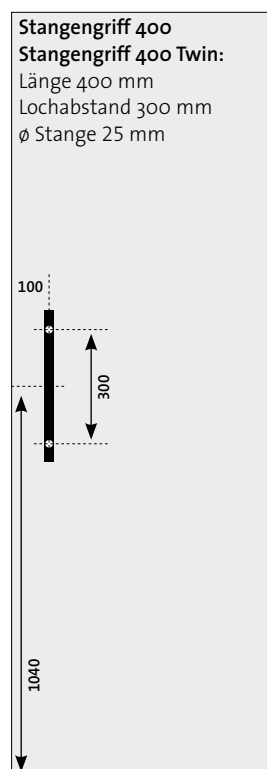
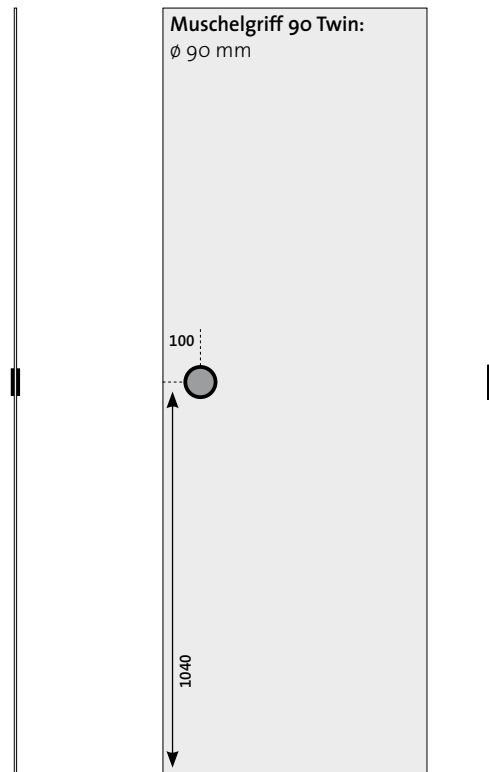
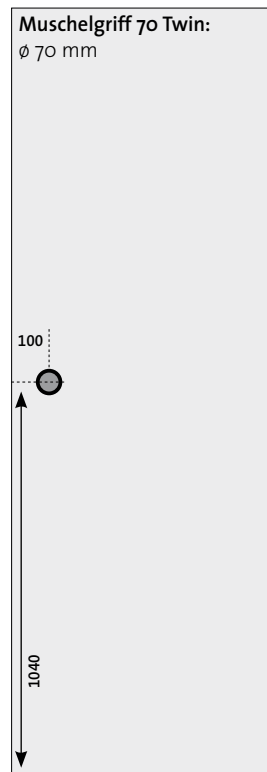

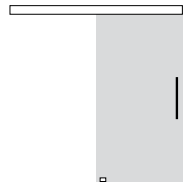

Die Türen können an einer Wand oder unter einer Decke / einem Sturz montiert werden.
Es sind 1flügelige sowie 2flügelige Türanlagen möglich, die Laufschienen sind grundsätzlich einspurig!

Vor der Wand laufend

- Wandmontage
- 1flügelig
- nach links öffnend, Griff rechts
- nach rechts öffnend, Griff links

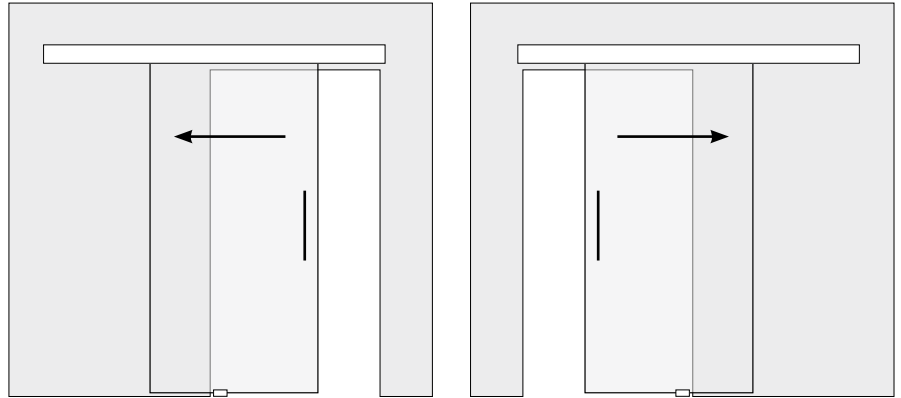

Unter der Decke laufend

- Deckenmontage
- 1flügelig
- nach links öffnend, Griff rechts
- nach rechts öffnend, Griff links

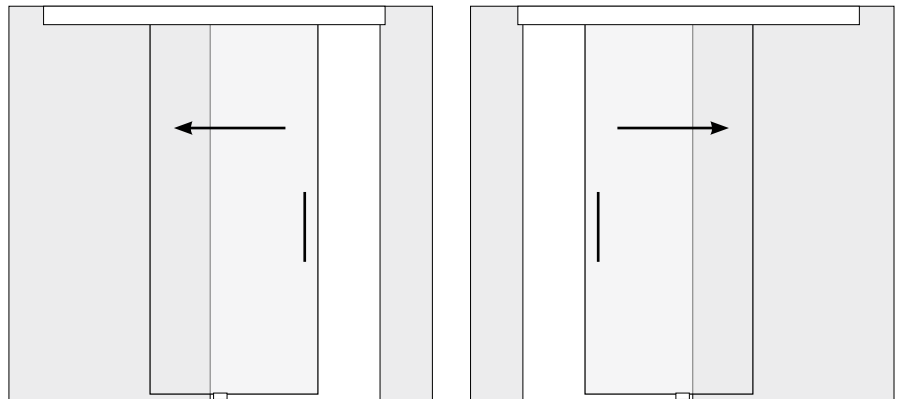

Vor der Wand laufend

- Wandmontage
- 2flügelig

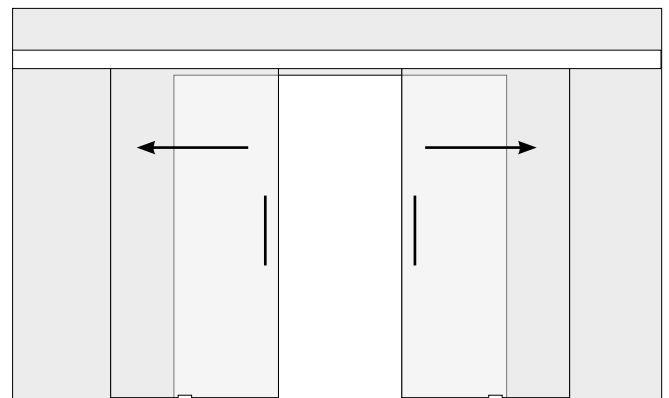

Unter der Decke laufend

- Deckenmontage
- 2flügelig

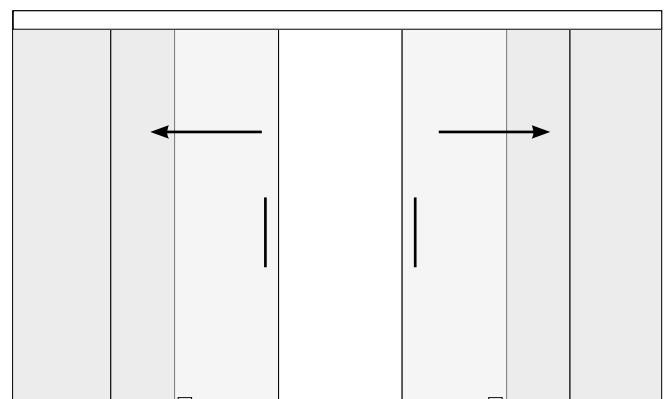

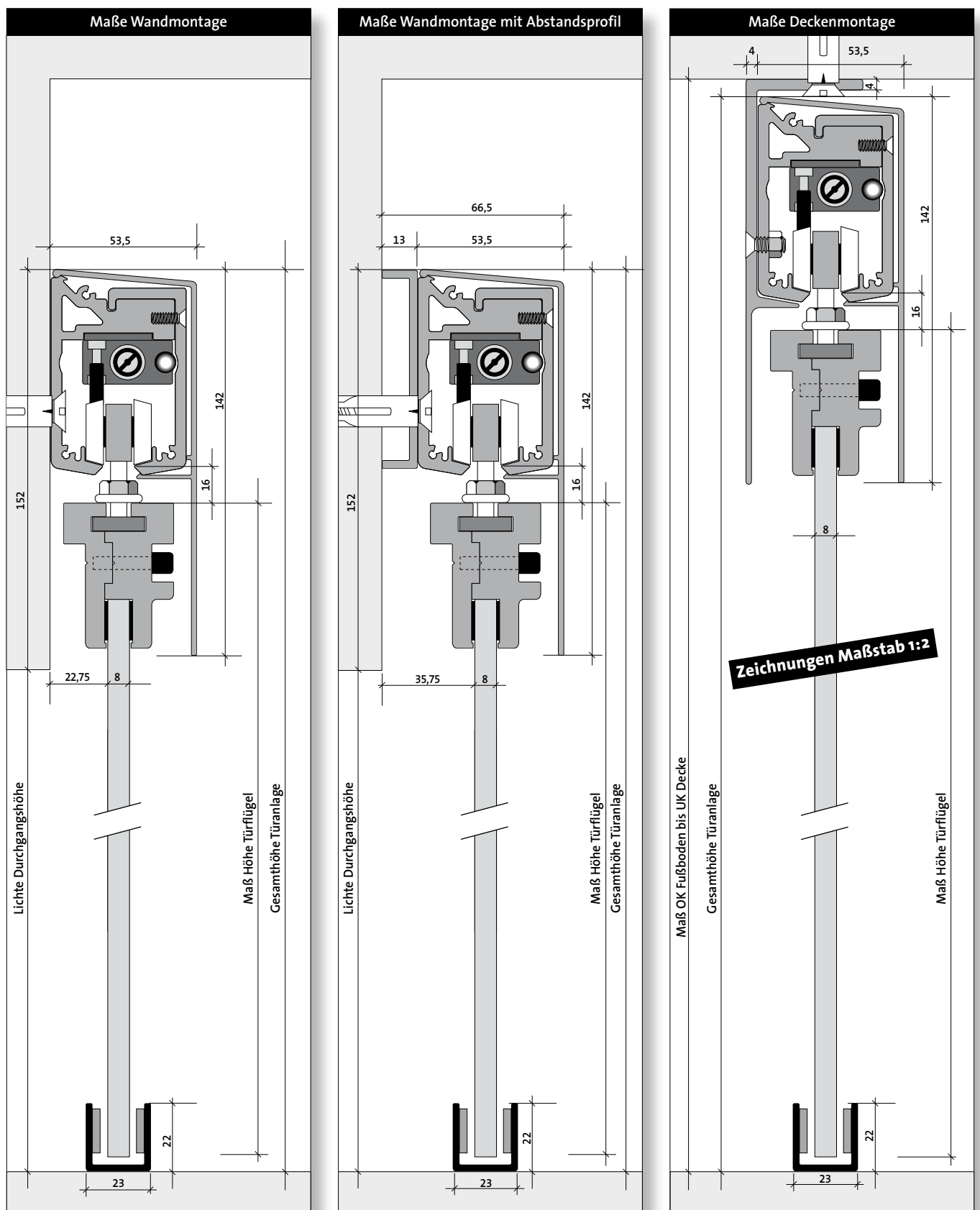
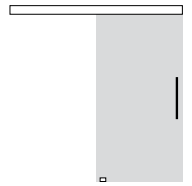

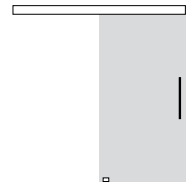

Türen im Standardmaß:

- Je nach Situation vor Ort ist die seitliche Überlappung der Griffprofile zur Wand einzustellen.

Maßgefertigte Türen:

- Geschlossen überlappt/en die Tür/Türen die Wand links und rechts jeweils um 50 mm (siehe Zeichnung rechts)
- Die Türbreite ergibt sich aus der Durchgangsbreite plus 100 mm
- Die Wandbreite neben der Tür sollte etwa der Durchgangsbreite entsprechen!

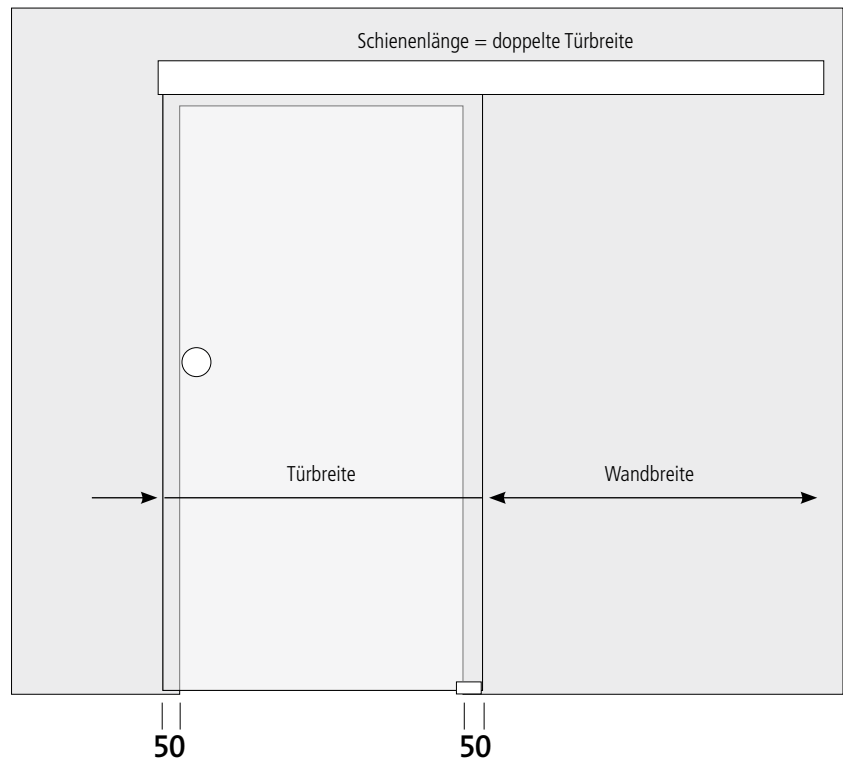

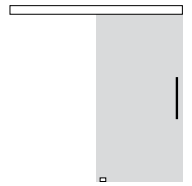

Aufmaß Wandmontage

- Messen Sie die Breite der Öffnung unten, oben und in der Mitte
- Messen Sie die Sturzhöhe links und rechts
- Die Unterkante Sturz plus 152 mm ergibt die Oberkante Laufschiene
- Messen Sie im Bereich der Öffnung von Oberkante Fußboden bis Unterkante Decke (Kontrollmaß)

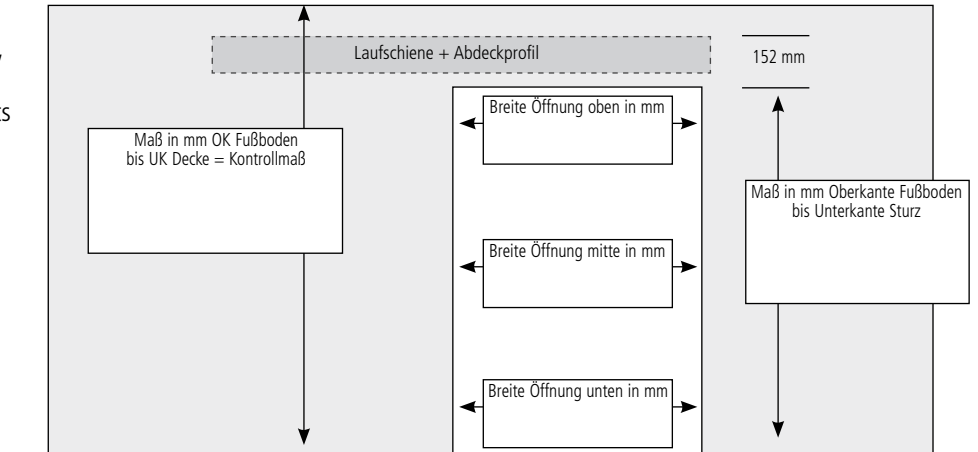

Aufmaß Deckenmontage

- Messen Sie die Breite der Öffnung unten, oben und in der Mitte
- Messen Sie links und rechts innerhalb der Öffnung von Oberkante Fußboden bis Unterkante Decke.
- Dieses Maß Oberkante Fußboden bis Unterkante Decke muß für die gesamte Laufschiene gegeben sein.
- Messen Sie daher auch von Oberkante Fußboden bis Unterkante Decke, an der Seite, zu der die Tür öffnet (Kontrollmaß).

